



A DEMMELEK KIVÁLÓ HEGESZTŐÁSZTALAIN CSÚCS-TERMÉKEK KÉSZÜLNEK

Kirakógyártmány
TRUMPF TruLaser
Cellához

4. oldal



MINDEN ALKALMAZÁSHOZ AZ OPTIMÁLIS
3D-S HEGESZTŐÁSZTAL 6. oldal



EGYEDI SZABADSÁG A
BEFOGÁSNÁL 16. oldal



KÜLÖNLEGES RUGALMASSÁG HEGESZTÉS
ÉS SZERELÉS KÖZBEN 18. oldal



2019. ÉVI VÁSÁRI IDŐPONTOK I



HANNOVER
2019.09.16- 21.

15. csarnok, C11-es stand



STUTTGART
2019.11.05- 08.

1. csarnok, 1607-es stand

Tisztelt Hölgyeim és Uraim!
Kedves Üzleti Partnerek és Ügyfelek!

Annak érdekében, hogy a jövőben is kiválóan tegyünk eleget a rövid szállítási határidők mellett nyújtott legjobb termékminőség iránti igényeknek és a tisztességes piaci áraknak, folyamatosan befektetéseket végzünk a fejlesztésbe és a folyamatoptimalizálásokba.

A HIGH PERFORMANCE 2019+ jelszó jegyében új DEMMELER logisztikai központunk teljes kapacitással működik. Számos hűségese állandó ügyfelünk: Több ezer kisipari kivitelező üzem, középvállalkozás és nagyvállalatok szerte a világon minden nap nagy sikerrel dolgoznak kiváló minőségű hegesztőasztalaink, szerszámaink és manipulátoraink segítségével.

Itt az ember, mint értékes szakember áll a középpontban. Célunk a legjobb munkakörülményeket és ezáltal a legnagyobb hatékonyságot biztosításuk számára évtizedeken keresztül. Szabadalmaztatott DEMMELER Ergonomix manipulátor sorozatunk helytakarékos állófelülettel rendelkezik és egyedülálló, 180°-os elfordulási tartományú. Így a munkadarab hegesztéshez vagy szereléshez mindig biztonságosan és gyorsan helyezhető optimális helyzetbe. És mindezt reprodukálható módon, így 4.0-kompatibilis opcionális betanítóvezérlőnkkel.

Az eredeti DEMMELER 3D-s hegesztőasztalokat és szerszámokat a legmagasabb rugalmasság és a legjobb minőség jellemzi még acélszerkezetek kemény használati feltételei mellett között is. Könnyű és mégis rendkívül stabil alumínium-titán ütköző és rögzítőszögek hosszú távon és benyomódások nélkül, a legjobban fognak be az egyedülálló DEMMELER poligonos PPS csapokkal.

Reméljük, tetszeni fog Önöknek a **weldingnews** áttekintése, és örömmel várjuk látogatását őszi vásárunkon.

Szívélyes üdvözlettel
Johannes Demmeler
tulajdonos-ügyvezető



HIGH
PERFOR
MANCE
2019⁺

GYÁRTÁS ÉS LOGISZTIKA A HEIMERTINGENI SZÉKHELYEN,
TÖBB MINT 20 000 M² TERÜLETEN

D28 D16 D22

A DEMMELER 3D befogórendszer és a manipulátorok teljes választéka – kattintásson és görgessen...



Weblap
és fő katalógus
14 nyelven
elérhető

A moduláris 3D hegesztőasztal- és befogórendszer feltalálójaként alakítjuk a fejlesztéseket és innovációkat mindenben, ami az alkatrészek moduláris befogását és kezelését érinti. Számos terméket fejlesztettünk ki vagy fejlesztettünk tovább. Fő katalógusunk több mint **620 oldalon** mutatja be széles termékpalettánk teljes választékát számos érdekes alkalmazási példával. Szívesen elküldjük Önöknek a katalógust nyomtatott vagy digitális formában.



Kirakó gyártása DEMMELER 3D ollós emelőállványos hegesztőasztalra helyezett TRUMPF TruLaser Cell-hez.

Csúcsminőségű termékek készülnek a DEMMELER hegesztőasztalain.

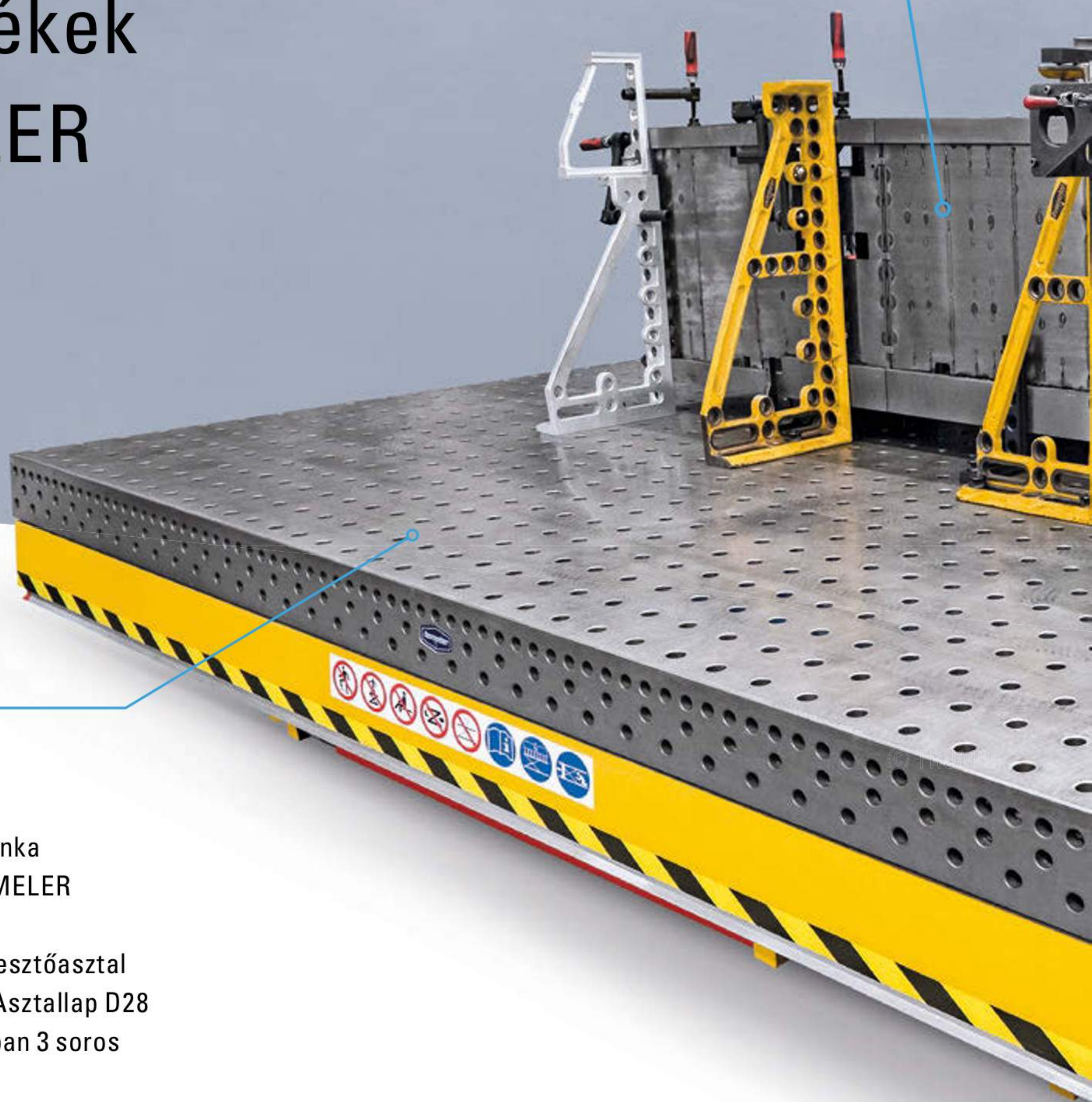

DEMMELER 3D hegesztőasztal (PE) D28 ollós emelőállvánnyal

- Maximális rugalmasság és ergonomikus munka
- Fokozatmentesen állítható magasság DEMMELER ollós emelőállvánnyal
- 4000 x 2000 mm nagy DEMMELER 3D-s hegesztőasztal (PE) D28 korlátlan befogási hetőségekhez. Asztallap D28 rendszerfuratokkal a 100 x 100 mm-es rácsban 3 soros furatkép az asztalpozákon.

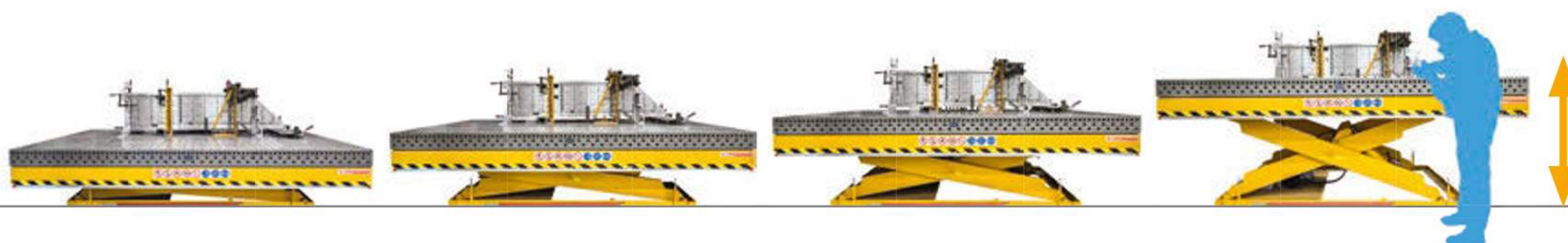

Ollós emelőállvány fokozatmentesen állítható magasságú. Standard asztal-méretetek rendelhetők. Kézi vezérlővel.

A sváb Ditzingen innovatív minőségi termékeket gyártunk, amelyek kiváló hírnévnek örvendenek világszerte. A TRUMPF szerszámgépekhez és lézerhez alkalmazások számos iparágban megtalálhatók az autóiipartól az acél- és lemezmegmunkáláson, a lég- és űrhajózáson át egészen az ortopédia- és orvostechikáig.

LEGKISEBB MÉRETTŰRÉSEK A HIGH-TECH-TERMÉKEKHEZ

A pontosság minden TRUMPF termék alapvető tulajdonsága. Ezért használja a TRUMPF a gyártásban a DEMMELER által gyártott termékeket is. A kifinomult rendszernek és a rugalmasan felhasználható, gyorsan átalakítható tartozékok széles választékának köszönhetően nélkülözhetetlenek a DEMMELER hegesztőasztalok a TRUMPF gyártásában. A DEMMELER hegesztőasztalok legkisebb mérettűrései a teljes élettartam alatt, valamint a sokoldalú rendszerek hatékony gyártási lehetőségei képezik a versenyképes világpiaci feltételek mellett folytatott magas színvonalú gyártás alapvető feltételeit.

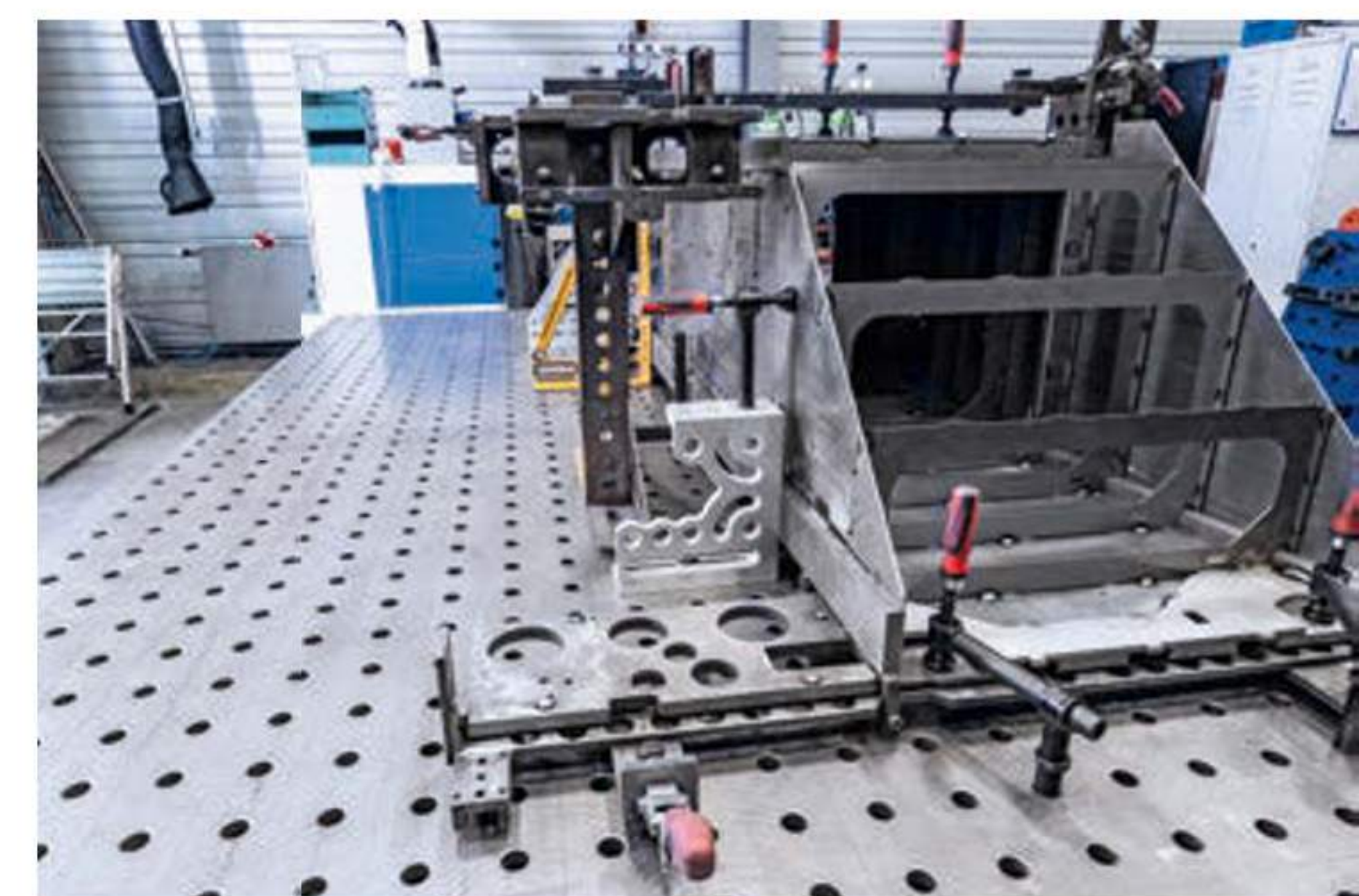
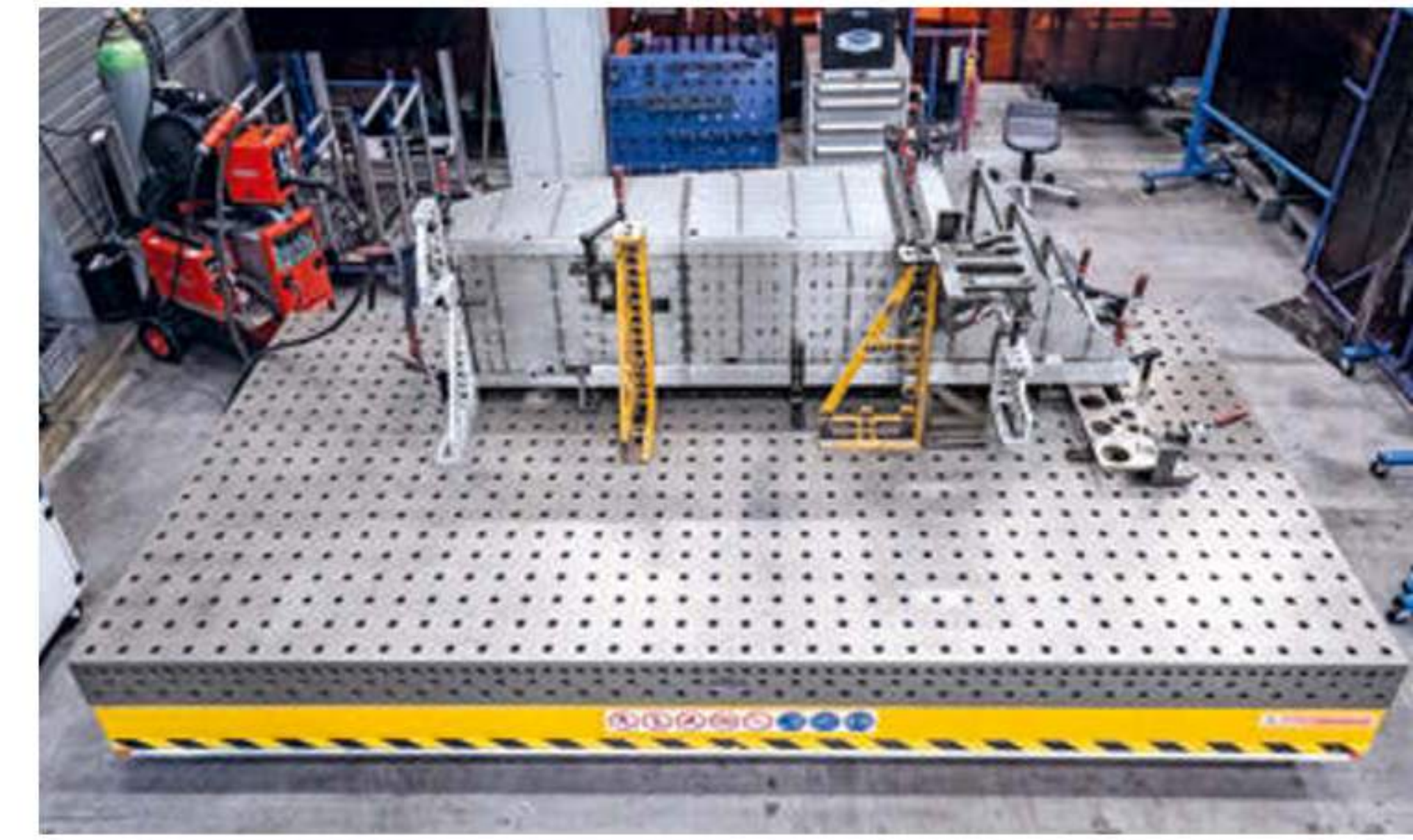

Az Y tengelyes kirakó gyártása a TRUMPF 3D TruLaser Cell 7040 lézervágó berendezéshez, amelyhez a Z tengely vágófejjel van rögzítve



Széles körű, átgondolt DEMMELER befogószerzős ajánlat

- Korlátlan befogási lehetőségeket biztosít
- Ütköző- és befogószög magas ütközőként való használathoz
- Csavaros befogók a munkadarab gyors, erős és pontos rögzítéséhez
- Az eredeti DEMMELER PPS csap – önközpontosítóan, erőzáróan és kontaktkímélően fog be



Csavaros befogó 180°
orsóval
Cikksz.: D28-07005-000



Ütköző- és befogószög
alumínium-titán 300
Cikksz.: P28-03002-002/-003



Eredeti DEMMELER
poligoncsap, rövid
Cikksz.: D28-06025-000

A sokszögek egyenletes erőeloszlása csökkenti a furatok kopását

Minden alkalmazáshoz az optimális 3D-s hegesztőasztal.
 Innovatív részletek a még nagyobb hatékonyságért.

Ø 28

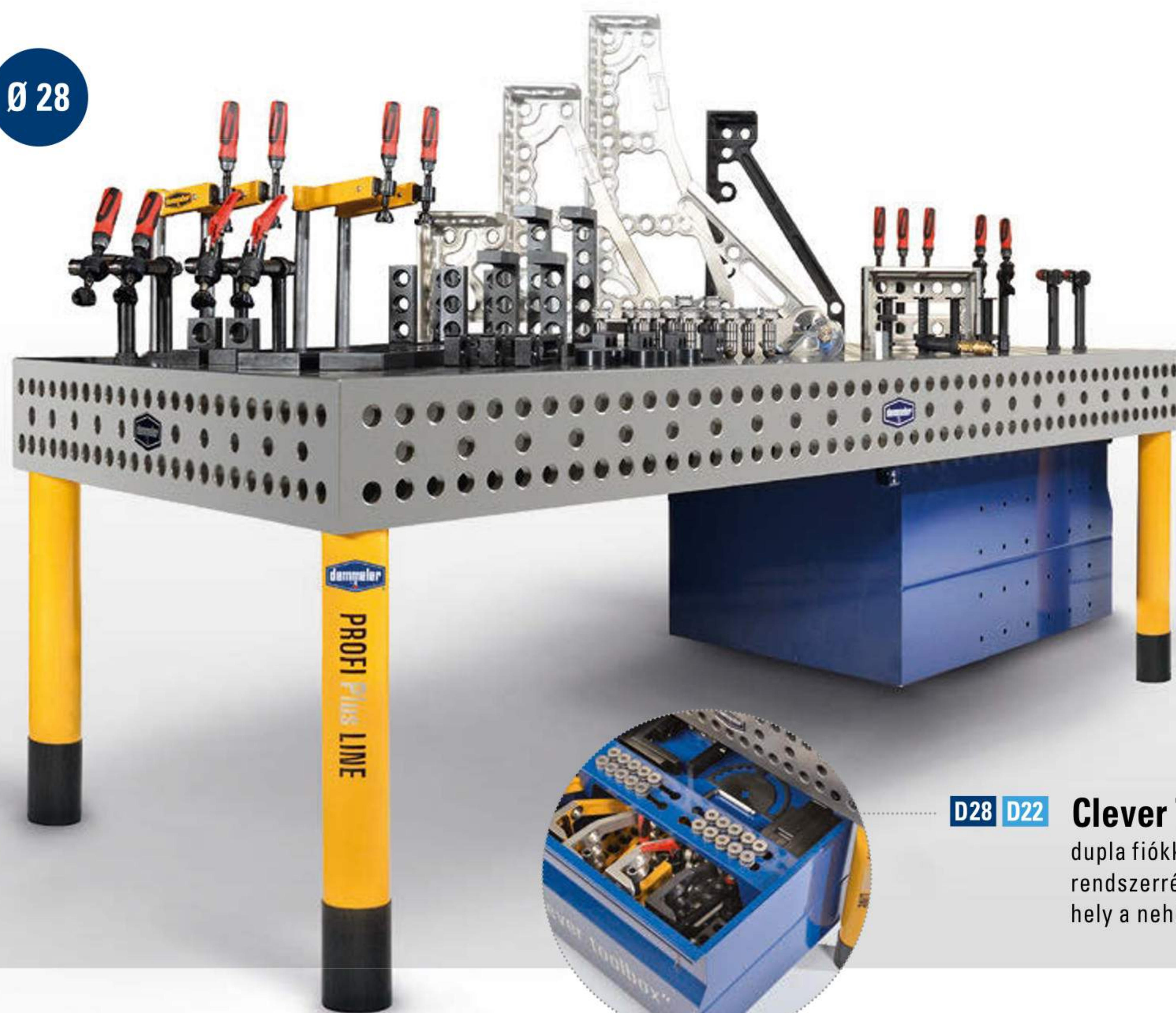

Ø 16



D28 D22 Clever Toolbox
 dupla fiókkal az összes
 rendszerrészhez és sok
 hely a nehéz szögekhez

A DEMMELER 3D-S BEFOGÓRENDSZERÉNEK RENDSZERMÉRETEI ÉS TERMÉKELŐNYEI!

Aki optimálisan tudja elhelyezni munkadarabját, nemcsak pontosabban, hanem sokkal hatékonyabban is fog dolgozni. A keménység mellett a DEMMELER rendszerasztalok is egyértelmű előnyöket kínálnak a hagyományos asztalokkal szemben. Ide tartoznak az intelligens rendszerrácsok, tengelynevek finom skálaosztással, kiegészítő furatok és védősüllyesztékek a szerszámok és az asztal felületének optimális védelme érdekében.

FINOM ALKALMAZÁSOKRA

D16 PROFIPlusLINE (PL)
 - Átlós rács 50 x 50 mm
 - 3 soros furatkép az asztalpofán,
 50 mm-es rács a legfelső, a
 középső és az alsó sorban

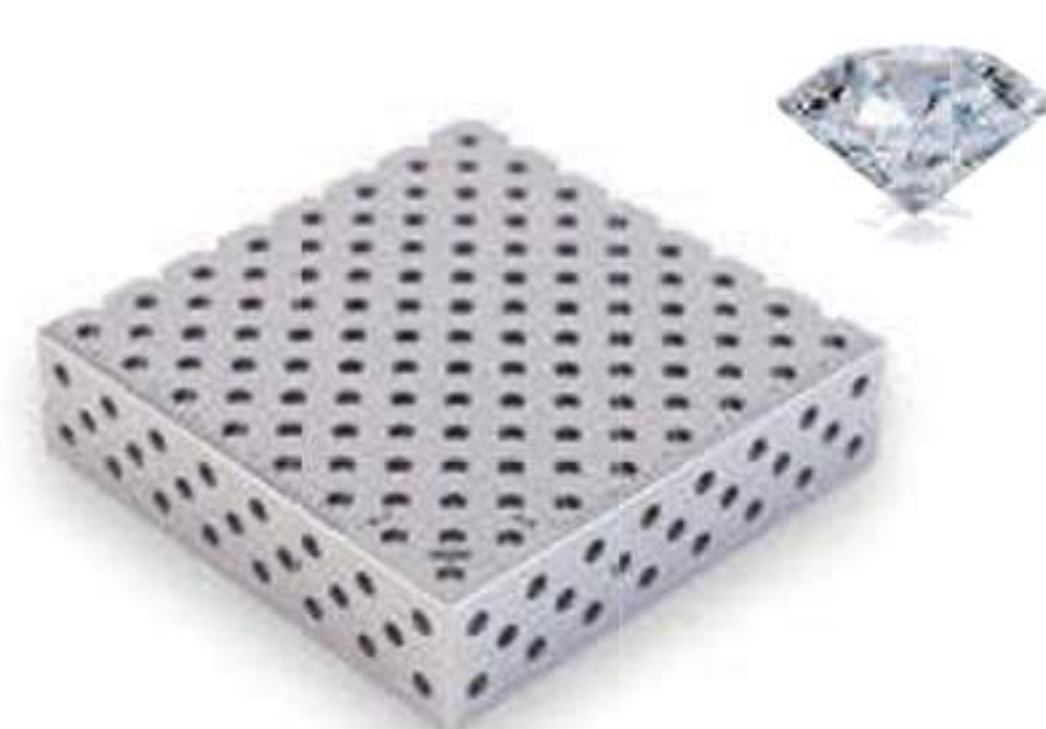

D16 PROFIEcoLINE (PE)
 - Rács 50 x 50 mm
 - 3 soros furatkép az asztalpofán,
 50 mm-es rács a legfelső, a középső
 és az alsó sorban



KÖNNYŰ ÉS KÖZEPESEN NEHÉZ ALKALMAZÁSOKHOZ

D22 PROFIPremiumLINE (PP)
 - Rács 50 x 50 mm
 - 3 soros furatkép az asztalpofákon,
 átlós rács 50 x 50 mm



D22 PROFIPlusLINE (PL)
 - Átlós rács 100 x 100 mm
 - 2 soros furatkép az asztalpofákon,
 rács 50 mm

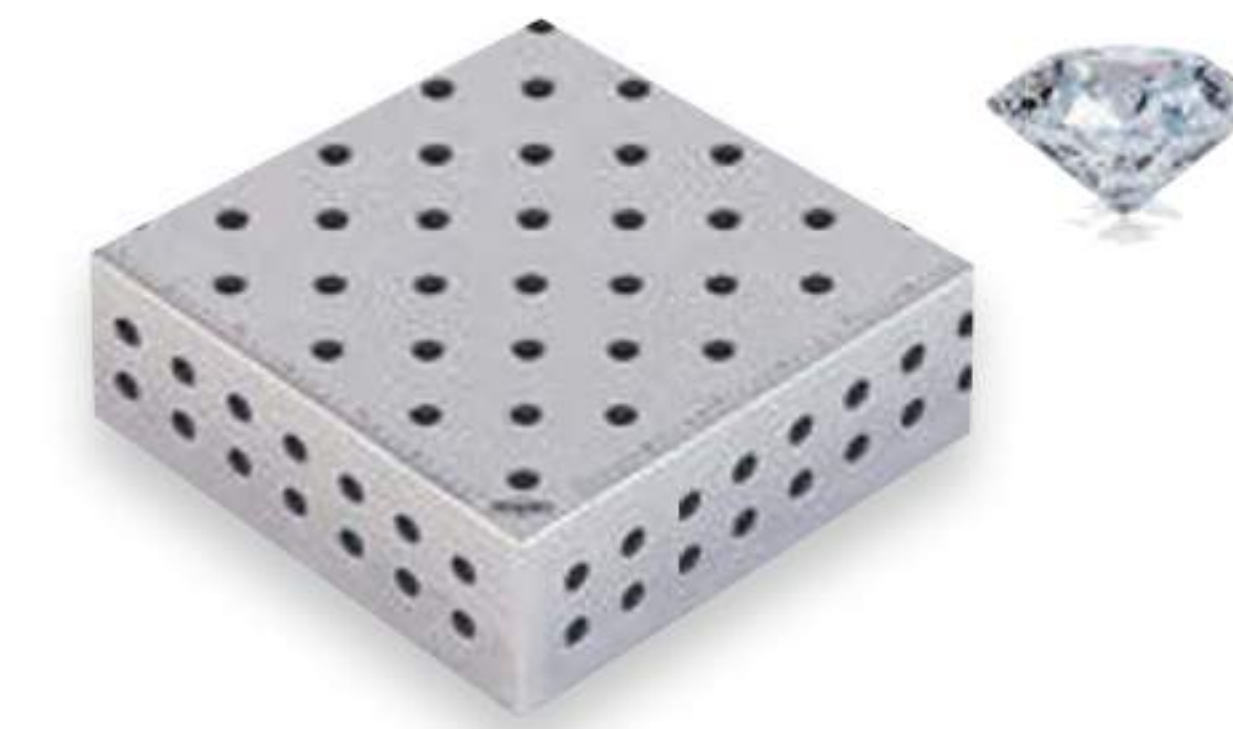



Finom skálaosztás



Védősüllyeszték



Kiegészítő furatok



Lábmandzsetta

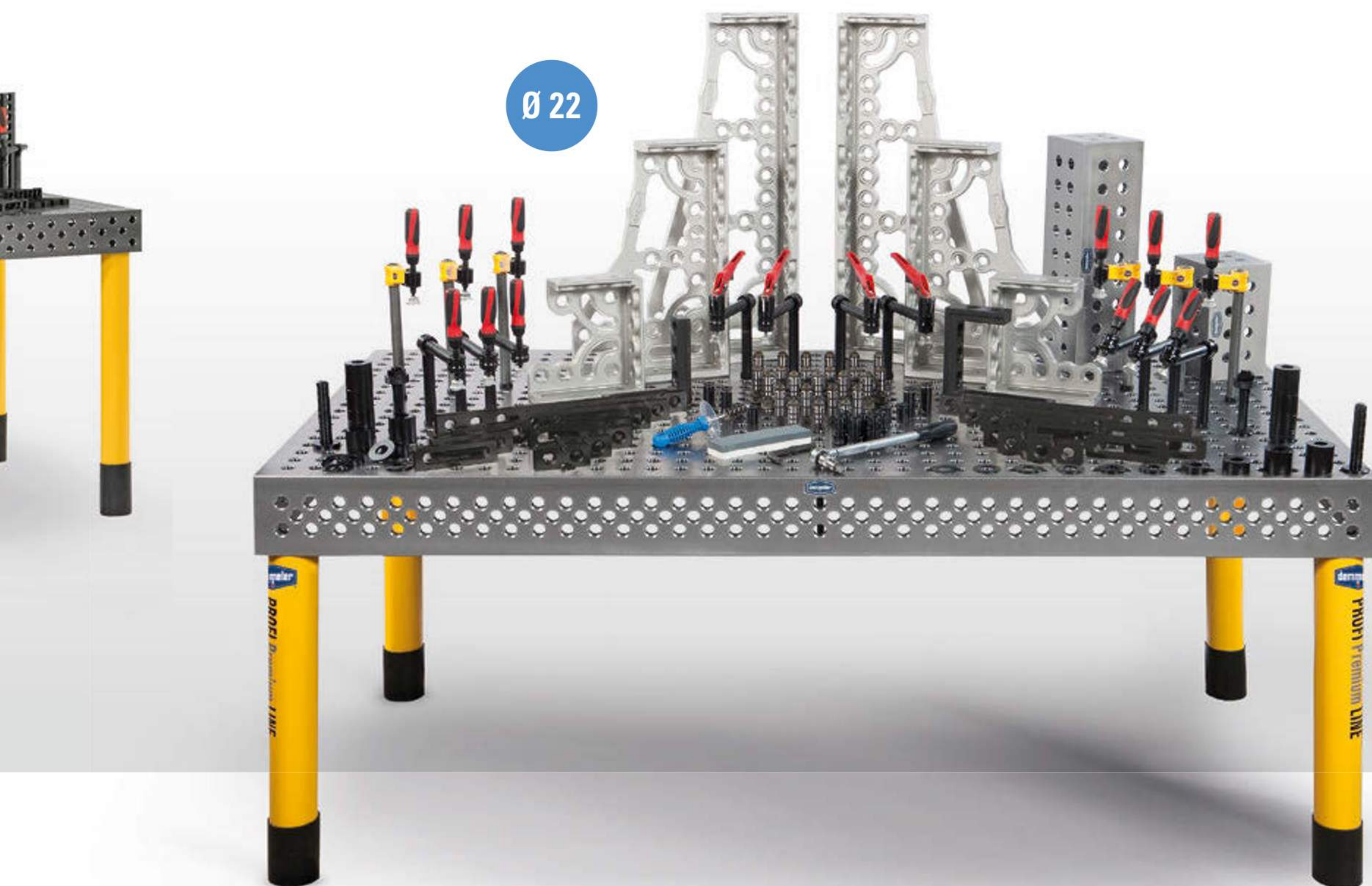

A DEMMELEK eredeti 3D hegesztőasztalai rendkívüli erősek és hosszú élettartamúak. A speciálisan optimalizált DEMONT edzési eljárással a legjobb felületi tulajdonságok érhetők el akár 860 Vicker keménységgel – ami még kopásállóbbá és tartósabbá teszi őket.

ÁTLAGOS ÉS NAGY HEGESZTETT SZERKEZETEKHEZ

D28 PROFIPremiumLINE (PP)

- Rács 50 x 50 mm
- 3 soros furatkép az asztalpofákon, rács 50 mm a legfelső és a legalsó sorban, további 100 mm-es rács középen



D28 PROFIPlusLINE (PL)

- Átlós rács 100 x 100 mm
- 3 soros furatkép az asztalpofákon, rács 50 mm a legfelső és a legalsó sorban, további 100 mm-es rács középen



D28 PROFIEcoLINE (PE)

- Rács 100 x 100 mm
- 3 soros furatkép az asztalpofákon, rács 50 mm a legfelső sorban, további 100 mm-es rács középen



D28 HobbyLINE (H)

- Rács 100 x 100 mm
- Asztallap kb. 25 mm magas rendszerfuratokkal a 100 mm x 100 mm-es rácsban



3D-s hegesztőasztal PROFILusLINE (PL) 28

Nagyméretű hegesztett szerkezetekhez: DEMMELER 3D-S HEGESZTŐASZTAL PROFILusLINE (PL) 28

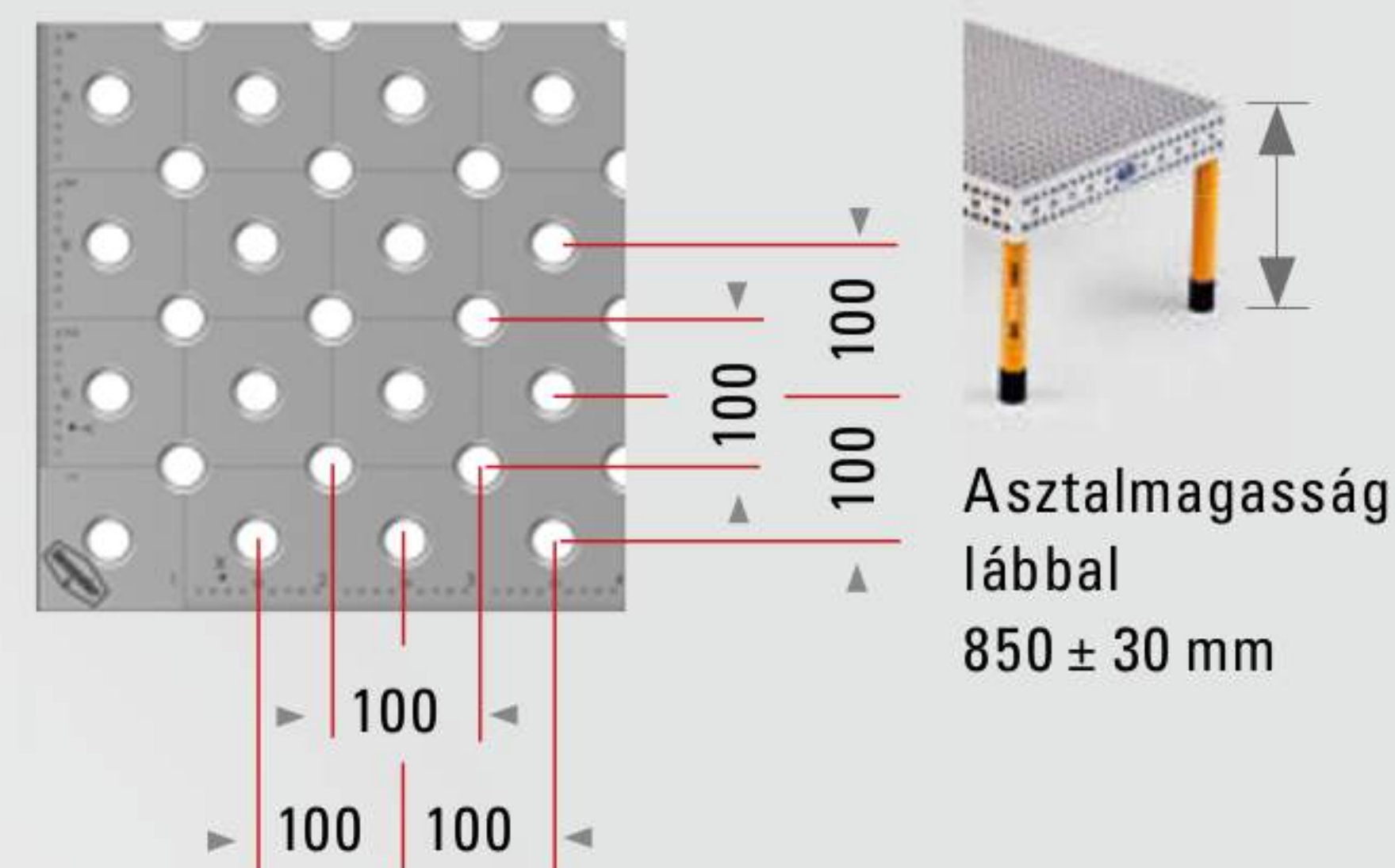
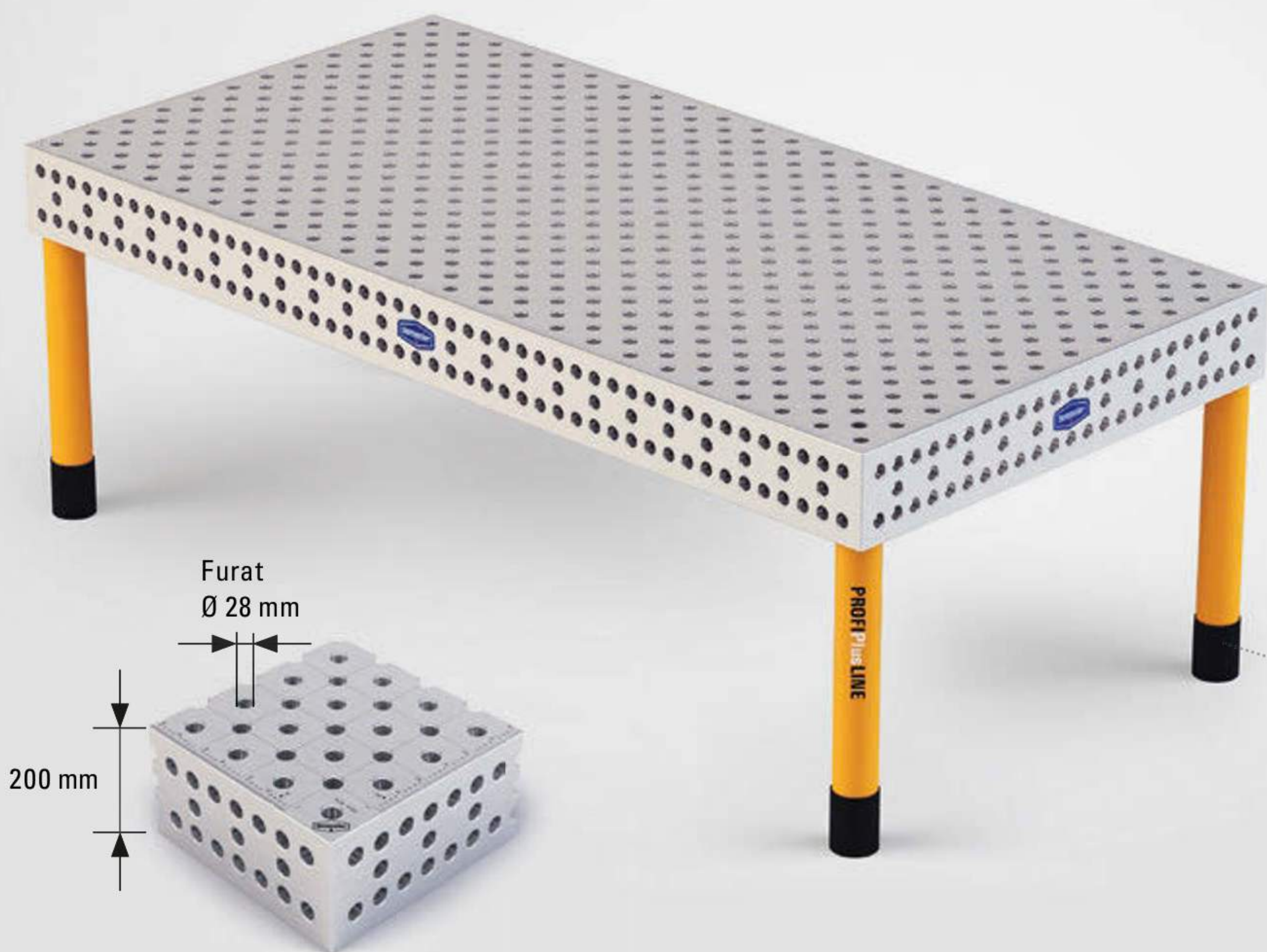

- Asztallap D28 rendszerfuratokkal a 100 mm x 100 mm-es kettős rácsban
- 3 soros furatkép az asztalpozákon, rács 50 mm a legfelső és a legalsó sorban, további 100 mm-es rács közepén
- Asztalméretetek opcionálisan edzett kivitelben is szállíthatók, DEMONT 760 M és DEMONT 860 M (max. 860 Vickers)
- Finom, milliméteres osztású skála
- A furatok koordinátajelölése X és Y irányban

Lengő láb stabil M 30 x 2 menetű orsóval, finoman állítható ± 30 mm
A **lábmandzsetta** megakadályozza a hegesztőcső becsípődését és védi a menetű orsót szennyeződés ellen.

KEMÉNYSÉG DEMONT 760 M

KEMÉNYSÉG DEMONT 860 M

ASZTALMÉRET
H X SZ

ASZTAL STANDARD LÁBBAL

EDZETT DEMONT 760 M

EDZETT DEMONT 860 M

1000 x 1000 mm

PL28-01001-001

PL28-01001-011

PL28-01001-021

1200 x 800 mm

PL28-11019-001

PL28-11019-011

PL28-11019-021

1500 x 1000 mm

PL28-01011-001

PL28-01011-011

PL28-01011-021

1200 x 1200 mm

PL28-01056-001

PL28-01056-011

PL28-01056-021

1500 x 1500 mm

PL28-01031-001

PL28-01031-011

PL28-01031-021



2000 x 1000 mm

PL28-01002-001

PL28-01002-011

PL28-01002-021



2000 x 2000 mm

PL28-01006-001

PL28-01006-011

PL28-01006-021



2400 x 1200 mm

PL28-01003-001

PL28-01003-011

PL28-01003-021

3000 x 1500 mm

PL28-01004-001

PL28-01004-011

PL28-01004-021

4000 x 2000 mm

PL28-01005-001

PL28-01005-011

PL28-01005-021

4800 x 2400 mm

PL28-11085-001

PL28-11085-011

PL28-11085-021

Egyedi méretek rendelésre szállíthatók! Az asztal rendelésre nemesacélból is szállítható!

Fenntartjuk a tévedések és a változtatások jogát. Ajánlatunk kötelezettség nélküli.

KÜLÖNBÖZŐ VÁLTOZATÚ
LÁBAK RENDELHETŐK.



Teleszkópláb



Nehézteher kerék



Rögzítő láb



Összekötő keret



Láb a távtartó szöghöz



Toló láb



Ollós emelőállvány

	D 710	D 720	D 730		
	4	4	4	PE28-03001-000	Ütköző- és befogószög hossz 175 x 175 x 50 mm
	2	4		D28-03001-005	Ütköző- és befogószög 175 x 75 x 50 mm
	2	1		PL28-03002-000	Ütköző- és befogószög, jobbos 300 x 275 mm
	2	1		PL28-03002-001	Ütköző- és befogószög, balos 300 x 275 mm
		1		PL28-03003-000	Ütköző- és befogószög, jobbos 600 x 375 mm
		1		PL28-03003-001	Ütköző- és befogószög, balos 600 x 375 mm
	2	2	4	PE28-03008-000	Ütköző- és befogószög 275 x 175 x 50 mm
	4	2	4	D28-05001-000	Univerzális ütköző / nagy 225 x 50 x 25 mm
	4	2		D28-05003-000	Ütközőléc hossz 500 – 500 x 100 x 25 mm
		2		D28-05003-001	Ütközőléc hossz 800 – 800 x 100 x 25 mm
	2	4	4	D28-05009-000	Univerzális ütköző hossz 300 – 300 x 50 x 25 mm
		2		D28-05013-000	Ütközőtárcsa Ø 75 – 25–50 mm
	2	2		D28-05013-001	Ütközőtárcsa Ø 100 – 25–75 mm
		2		D28-05013-010	Szögbeállító sablon
	4	4	4	D28-05015-000	Tolóütköző 150 x 50 x 25 mm
	12	20	24	D28-06001-000	PS csap, rövid
		2		D28-06002-000	PS csap, hosszú
	6	10	12	D28-06009-000	Ütköző- és letűzőcsap Ø 28
	2	2		D28-07001-000	150 mm-es befogószög csavaros befogóorsóval
	4	2	2	D28-07002-000	200 mm-es kiegyenlítő csavaros befogóorsóval
	4	4		D28-07005-000	180°-os csavaros befogóorsóval, 220 mm-es függőleges cső
	4	4		D28-07005-014	180°-os csavaros befogóorsóval, 350 mm-es függőleges cső
		4		D28-07005-015	180°-os csavaros befogó gyorsszorító hengerrel
	2	4		D28-07008-000	90°-os tolócsavaros befogóorsóval
	4	4	4	D28-07009-000	45°-os tolócsavaros befogóorsóval
		4		D28-07009-011	45°-os csavaros befogóorsóval, 350 mm-es befogócső
	2	2		D28-09001-000	Felfekvőkészlet 11 részes, Ø 50 x 225 mm
		2		D28-09001-005	Tartókészlet, csavarozható, Ø 50
		8		D28-09003-000	Prizmatartó, acél, barnára festett Ø 58 mm
	1	1	1	D28-10002-000	Körkefe Ø 28
		1	1	D00-10007-000	Lehúzó
		1		D00-10009-000	Testelőcsatlakozó D16 / D22 / D28
	1	1	1	D00-10016-001	Szerelő emelővilla – 250 x 40 mm, SW 14



Cikksz.: D28-52000-710 (44 részes)

PROFIPlusLINE (PL) 28 Készlet D 710



Cikksz.: D28-52000-720 (81 részes)

PROFIPlusLINE (PL) 28 Készlet D 720



Cikksz.: D28-52000-730 (120 részes)

PROFIPlusLINE (PL) 28 Készlet D 730



PPS csap felár

Készlet D710	D28-52000-711
Készlet D720	D28-52000-721
Készlet D730	D28-52000-731

Készletét egyénileg összeállíthatja vagy kiegészítheti a DEMMELER nagy tartozékválasztékából.
A DEMMELER fő katalógust itt találja: www.demmeler.com.

3D-s hegesztőasztal PROFIEcoLINE (PE) 28

Nagyméretű hegesztett szerkezetekhez:

DEMMELER 3D-S HEGESZTŐASZTAL PROFIEcoLINE (PE) 28

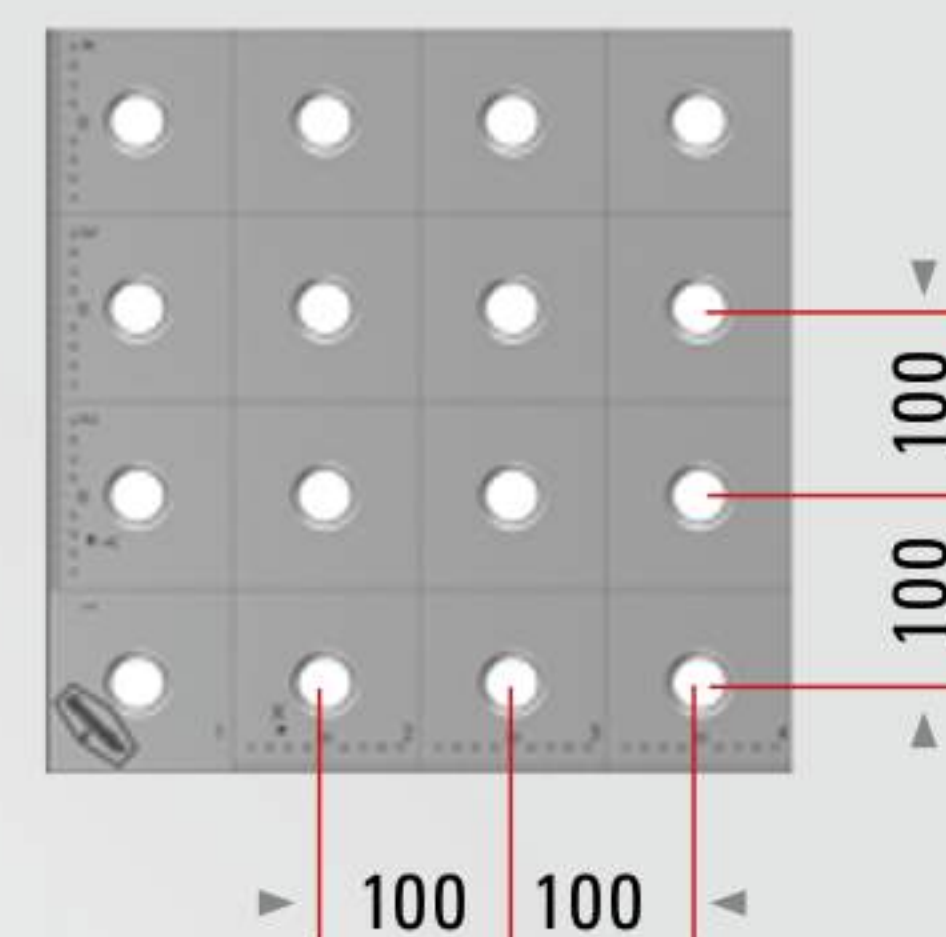
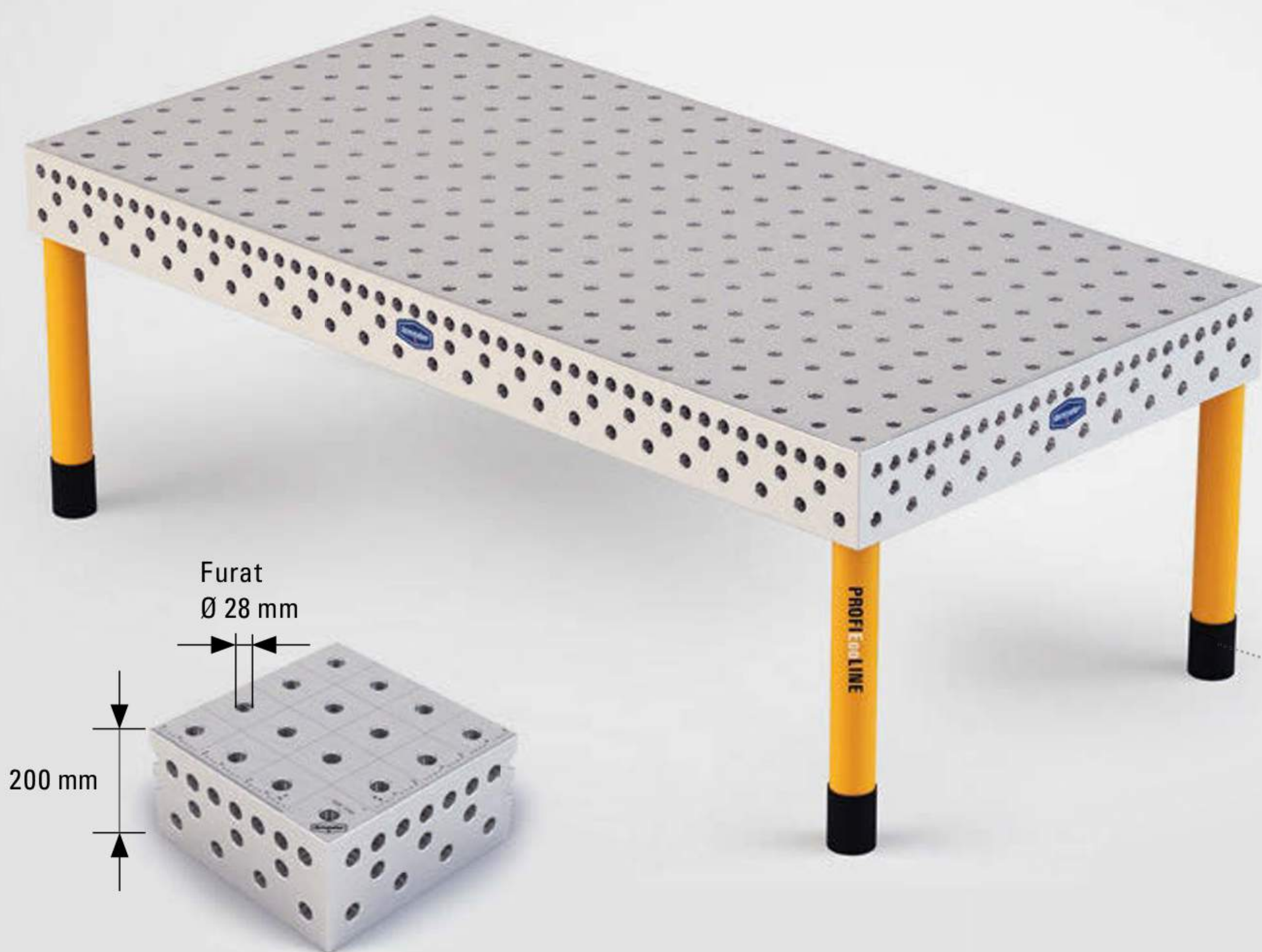

- Asztallap D28 rendszerfuratokkal a 100 mm x 100 mm-es rácsban
- 3 soros furatkép az asztalpozákon, rács 50 mm a legfelső sorban, további 100 mm-es rács közepén
- Asztalméretetek opcionálisan edzett kivitelben is szállíthatók, DEMONT 760 M és DEMONT 860 M (max. 860 Vickers)
- Finom, milliméteres osztású skála
- A furatok koordinátajelölése X és Y irányban

Lengőláb stabil M 30 x 2 menetes orsóval, finoman állítható ± 30 mm
A **lábmandzsetta** megakadályozza a hegesztőcső becsípődését és védi a menetes orsót szennyeződés ellen.

KEMÉNYSÉG
DEMONT 760 M

KEMÉNYSÉG
DEMONT 860 M

ASZTALMÉRET
H X SZ

ASZTAL STANDARD LÁBBAL

EDZETT DEMONT 760 M

EDZETT DEMONT 860 M

1000 x 1000 mm

PE28-01001-001

PE28-01001-011

PE28-01001-021

1200 x 800 mm

PE28-11019-001

PE28-11019-011

PE28-11019-021

1500 x 1000 mm

PE28-01011-001

PE28-01011-011

PE28-01011-021

1200 x 1200 mm

PE28-01056-001

PE28-01056-011

PE28-01056-021

1500 x 1500 mm

PE28-01031-001

PE28-01031-011

PE28-01031-021



2000 x 1000 mm

PE28-01002-001

PE28-01002-011

PE28-01002-021



2000 x 2000 mm

PE28-01006-001

PE28-01006-011

PE28-01006-021



2400 x 1200 mm

PE28-01003-001

PE28-01003-011

PE28-01003-021

3000 x 1500 mm

PE28-01004-001

PE28-01004-011

PE28-01004-021

4000 x 2000 mm

PE28-01005-001

PE28-01005-011

PE28-01005-021

4800 x 2400 mm

PE28-11085-001

PE28-11085-011

PE28-11085-021

Egyedi méretek rendelésre szállíthatók! Az asztal rendelésre nemesacélból is szállítható!

Fenntartjuk a tévedések és a változtatások jogát. Ajánlatunk kötelezettség nélküli.

KÜLÖNBÖZŐ VÁLTOZATÚ
LÁBAK RENDELHETŐK.



Teleszkópláb



Nehézteher kerék



Rögzítőláb



Összekötő keret



Láb a távtartó szöghöz



Toló láb



Ollós emelőállvány

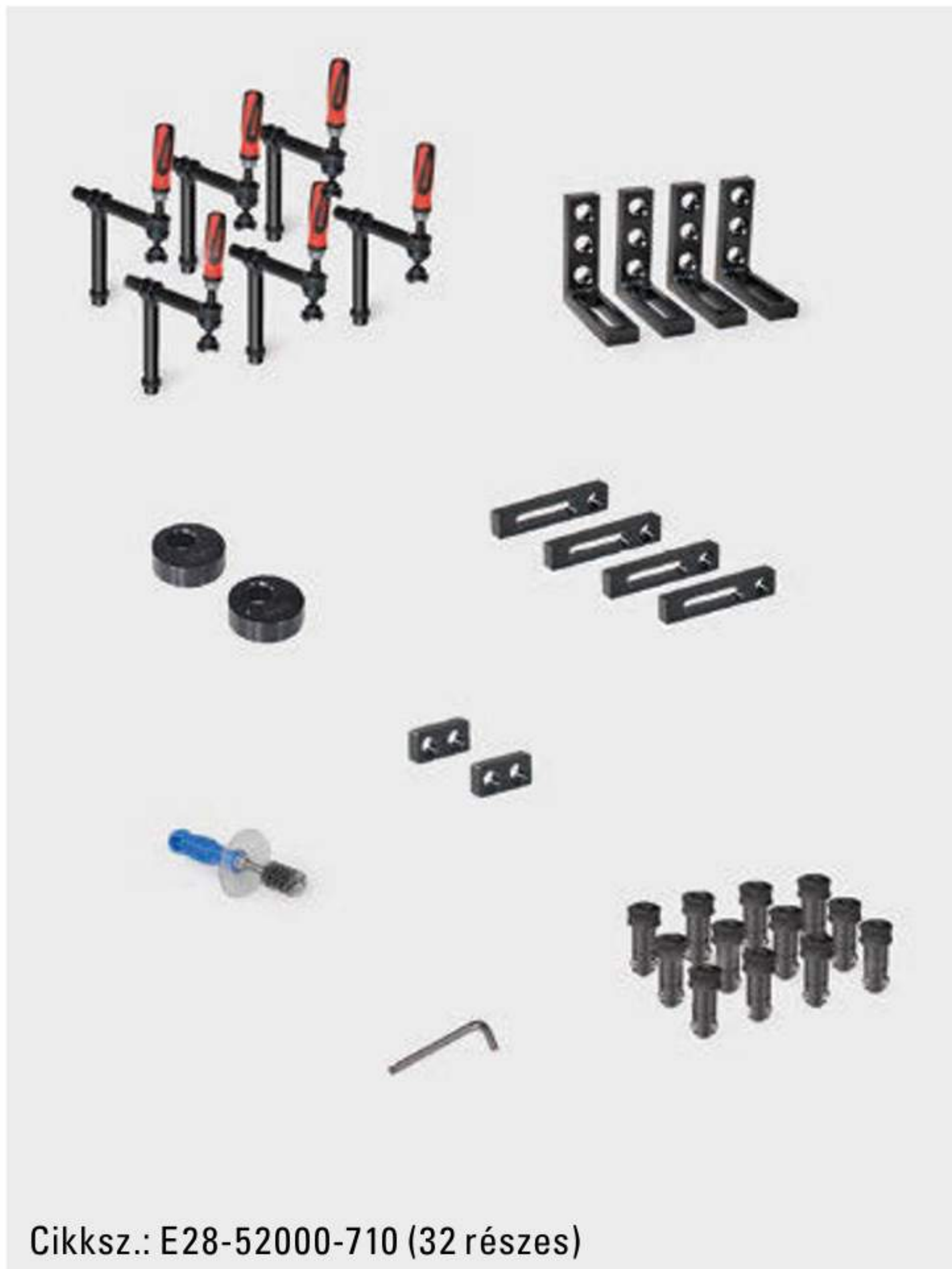

Cikksz.: E28-52000-710 (32 részes)

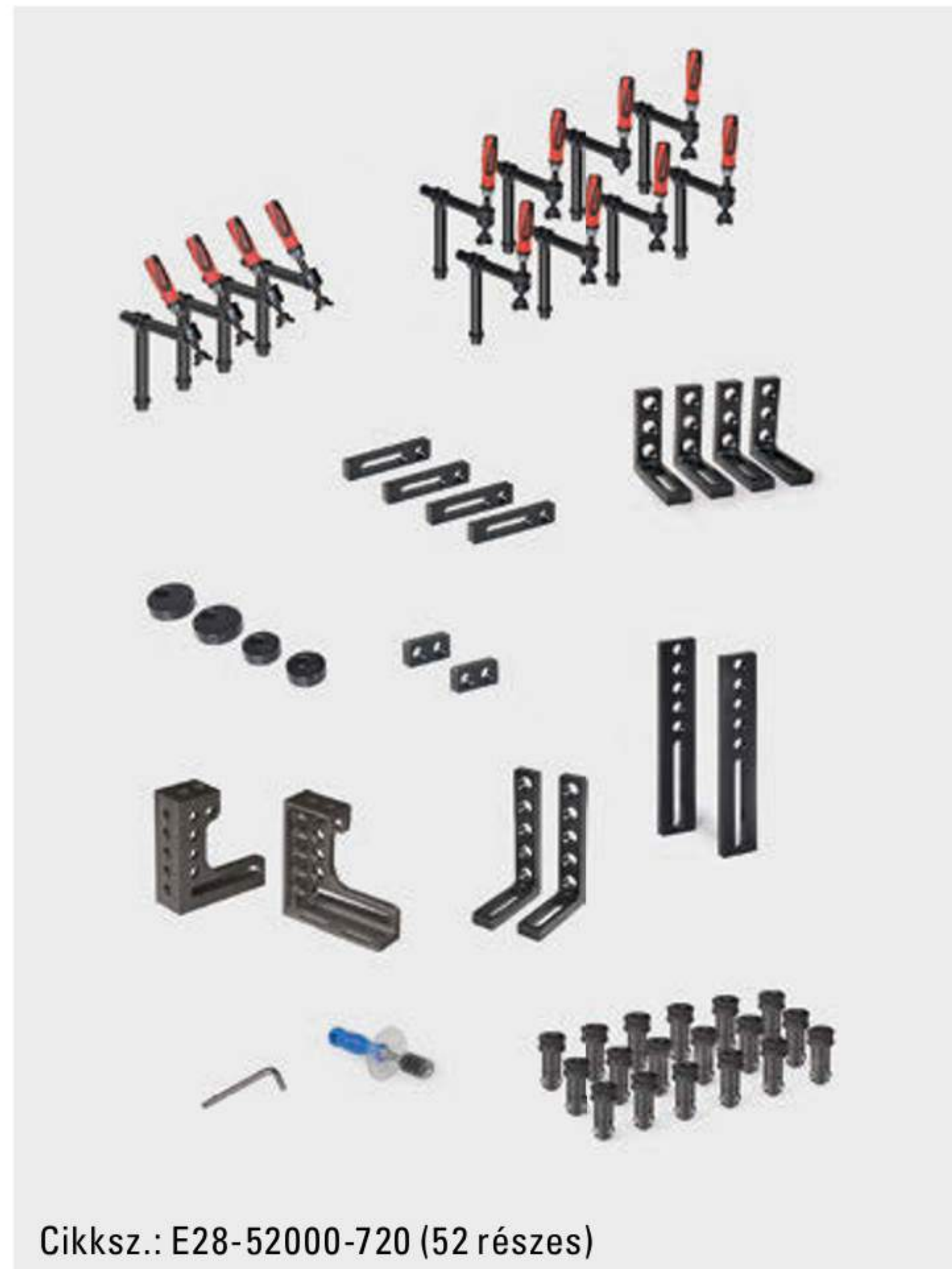

Cikksz.: E28-52000-720 (52 részes)

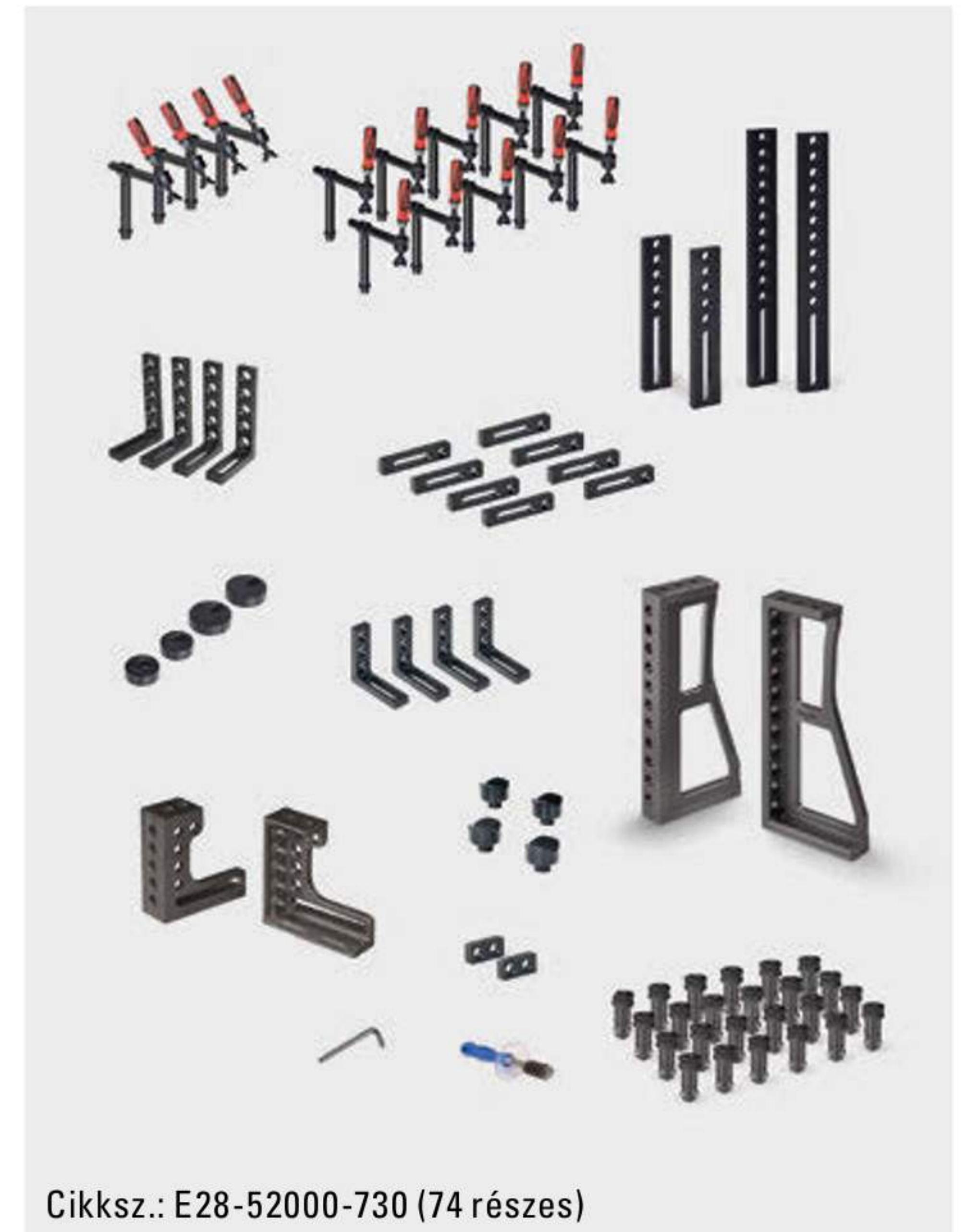

Cikksz.: E28-52000-730 (74 részes)

PROFIEcoLINE (PE) 28 Készlet E 710

PROFIEcoLINE (PE) 28 Készlet E 720

PROFIEcoLINE (PE) 28 Készlet E 730

	E710	E720	E730		
	4	4	4	PE28-03001-000	ECO ütköző- és befogószög hossz – 175 x 175 x 50 mm
		1	1	PL28-03002-000	Ütköző- és befogószög, jobbos 300 x 275 mm
		1	1	PL28-03002-001	Ütköző- és befogószög, balos 300 x 275 mm
			1	PE28-03003-000	PE ütköző- és befogószög, jobbos 600 x 275 x 80 mm
			1	PE28-03003-001	PE ütköző- és befogószög, balos 600 x 275 x 80 mm
		2	4	PE28-03008-000	ECO ütköző- és befogószög 275 x 175 x 50 mm
	4	4	8	E28-05001-000	ECO univerzális ütköző / nagy 225 x 50 x 25 mm
		2	2	E28-05002-000	ECO univerzális ütköző / kicsi 100 x 50 x 25 mm
		2	2	E28-05003-000	ECO ütközőléc hossz 500 – 500 x 100 x 25 mm
			2	E28-05003-001	ECO ütközőléc hossz 800 – 800 x 100 x 25 mm
		2	2	E28-05013-000	ECO ütközőtárcsa 25–50 mm
		2	2	E28-05013-001	ECO ütközőtárcsa 25–75 mm
	12	18	24	E28-06001-000	ECOLine csap / rövid Ø 28 x 95 mm
	6	8	10	E28-07005-000	180°-os ECO csavaros befogóorsóval
		4	4	E28-07009-000	45°-os ECO tolócsavaros befogóorsóval
			4	E28-09003-000	ECO prizmatartó Ø 58 mm
	1	1	1	E28-10002-000	ECO körkefe Ø 28 mm
	1	1	1	E28-10008-000	ECO gömbimbusz SW 8

Készletét egyénileg összeállíthatja vagy kiegészítheti a DEMMELER nagy tartozékválasztékából.
A DEMMELER fő katalógust itt találja: www.demmeler.com.

**Alumínium-
hoz is
alkalmas**

Európai
szabadalom
No. 2569548

A TÖKÉLETES KÖTÉS

- PPS befogócsap, rövid
- Nagyon gyors befogás és kioldás.
- Felületérintkezéssel erőzáró.
- Anyagkímélő
- Rendkívül erős
- Befogási tartomány: 41-47

Cikksz.: D28-06025-000
PPS csap, rövid

**Rendelésre az ECOLine csapokat a készletben
PPS befogócsapokra cseréljük.**

Felár PPS csap, rövid

Készlet E 710	E28-52000-712
Készlet E 720	E28-52000-722
Készlet E 730	E28-52000-732

3D-s hegesztőasztal PROFILusLINE (PL) 16

Finom alkalmazásokhoz:

DEMMELER 3D-S HEGESZTŐASZTAL PROFILusLINE (PL) 16

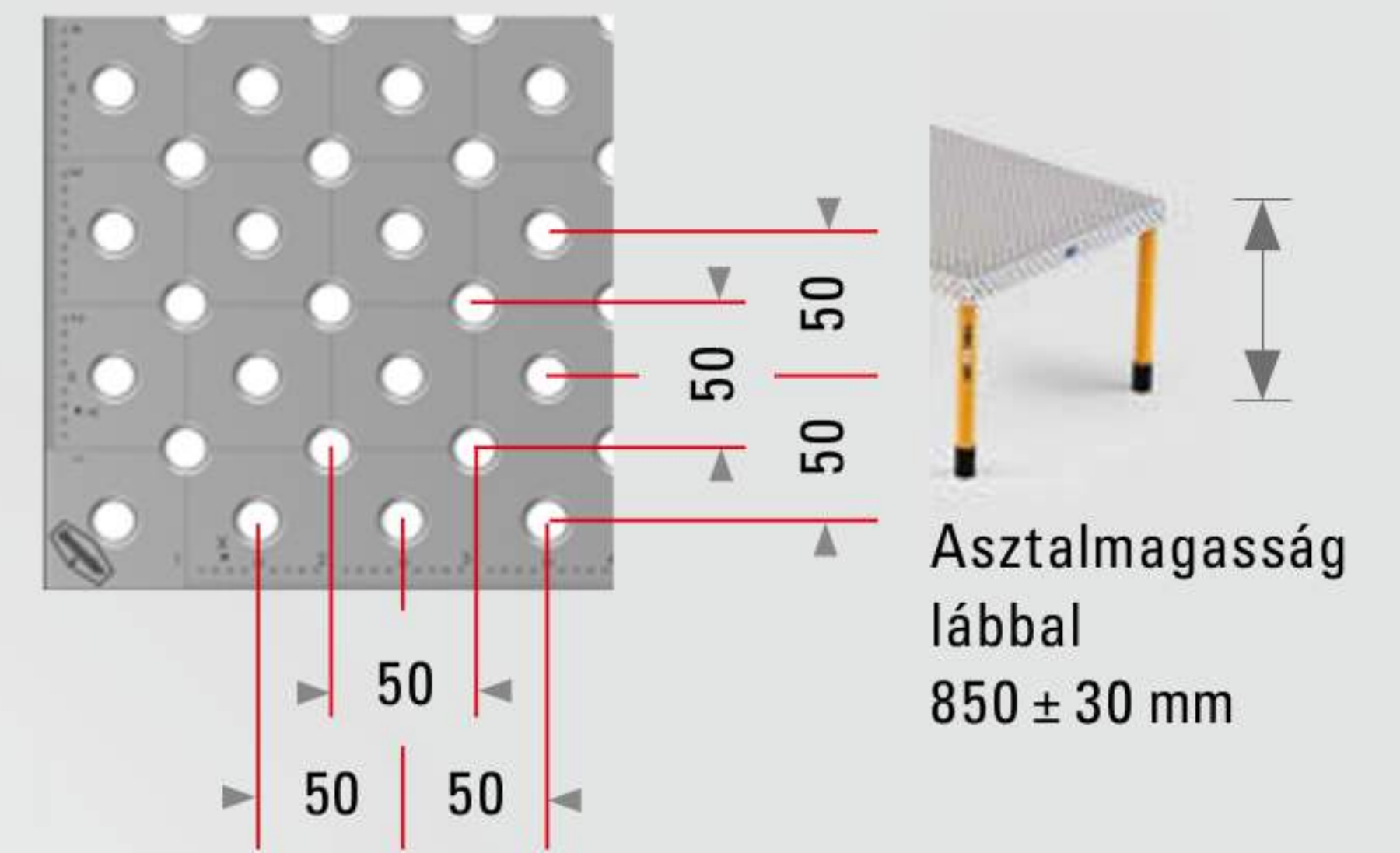
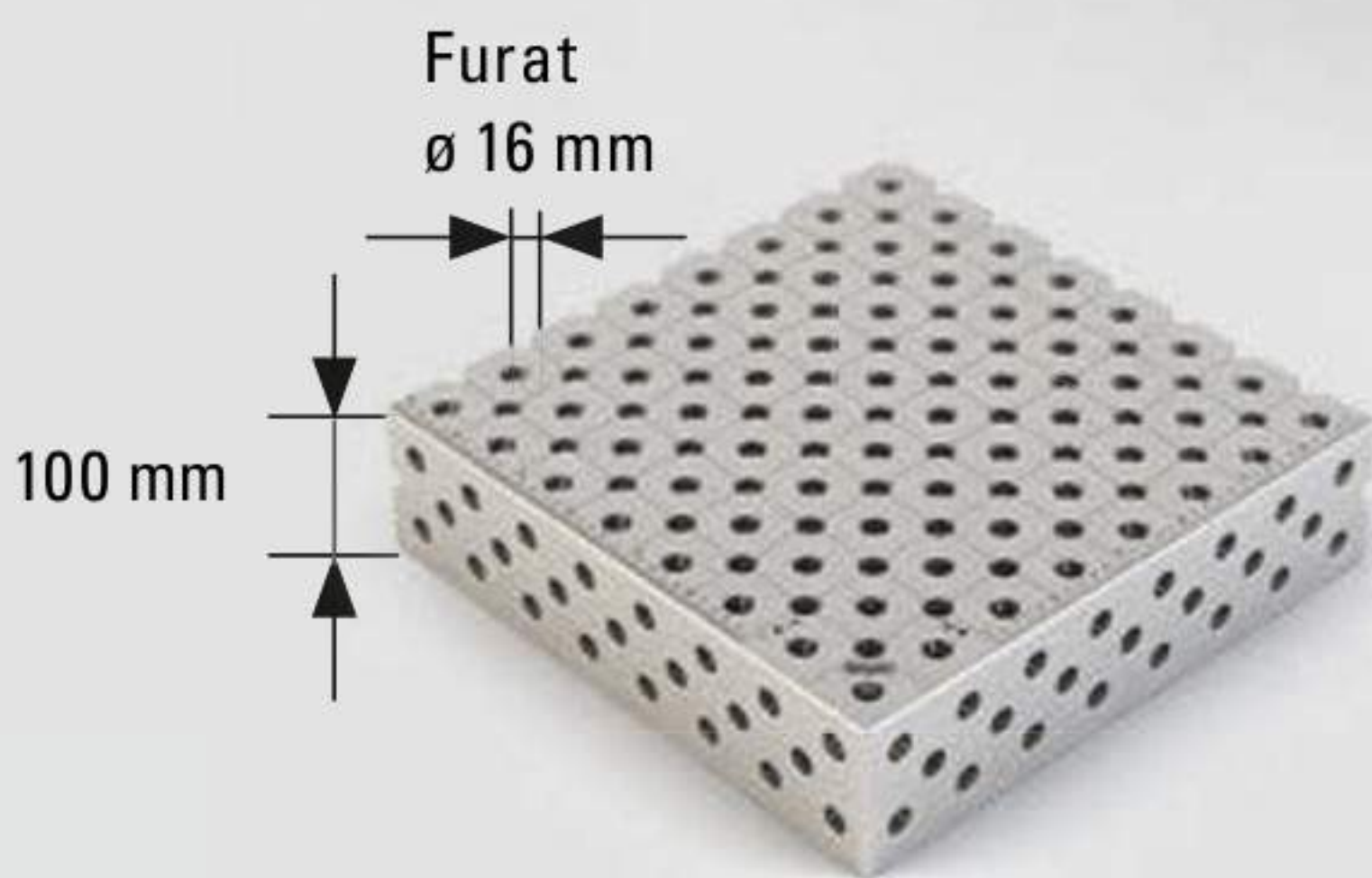
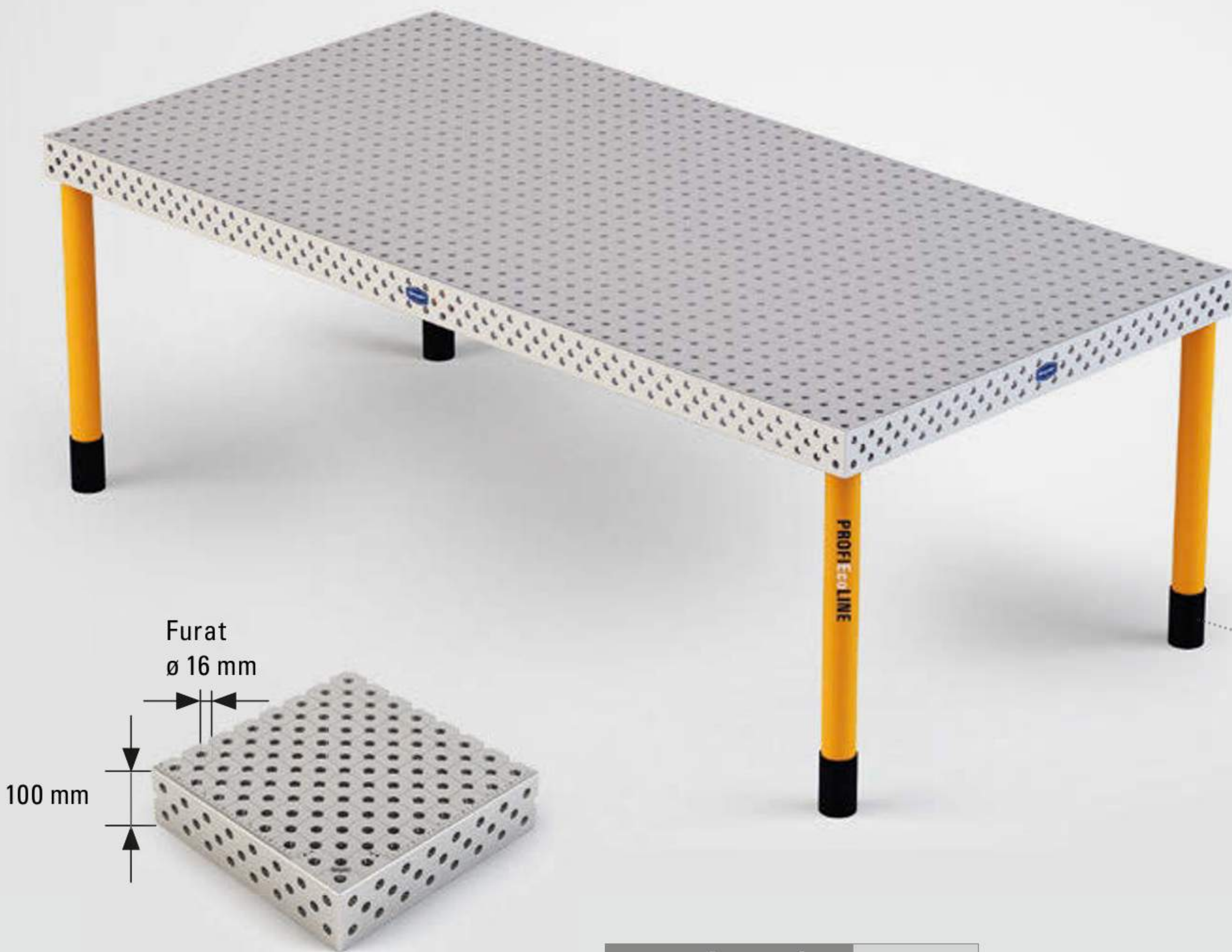

- Asztallap D16 rendszerfuratokkal az 50 mm x 50 mm-es kettős rácsban
- 3 soros furatkép az asztalpoján, 50 mm-es rács a legfelső, a középső és az alsó sorban
- Asztalméretet opcionálisan edzett kivitelben is szállíthatók, DEMONT 760 M (max. 760 Vickers)
- Finom, milliméteres osztású skála
- A furatok koordinátajelölése X és Y irányban

Lengőláb stabil M 24 x 2 menetes orsóval, ± 30 mm-rel finoman beállítható
Lábmandzsetta megakadályozza a hegesztőcső beszorulását és védi a menetes orsót a szennyeződéstől.

**KEMÉNYSÉG
DEMONT 760 M**



ASZTALMÉRET H X SZ	ASZTAL STANDARD LÁBBAL	EDZETT DEMONT 760 M
1000 x 500 mm	PL16-01000-001	PL16-01000-011
1000 x 1000 mm	PL16-01001-001	PL16-01001-011
1200 x 800 mm	PL16-11019-001	PL16-11019-011
1200 x 1200 mm	PL16-01056-001	PL16-01056-011
1500 x 1000 mm	PL16-01017-001	PL16-01017-011
1500 x 1500 mm	PL16-01011-001	PL16-01011-011
2000 x 1000 mm	PL16-01002-001	PL16-01002-011
2400 x 1200 mm	PL16-01003-001	PL16-01003-011
3000 x 1500 mm ¹	PL16-01004-001	PL16-01004-011

¹2-szer 1500 x 1500 x 100 mm.

Egyedi méretek rendelésre szállíthatók! Az asztal rendelésre más anyagból is szállítható (pl. nemesacél)!



KÜLÖNBÖZŐ VÁLTOZATÚ
LÁBAK RENDELHETŐK.



Teleszkópláb



Nehézteher kerék



Rögzítő láb

Fenntartjuk a tévedések és a változtatások jogát.
Ajánlatunk kötelezettség nélküli.

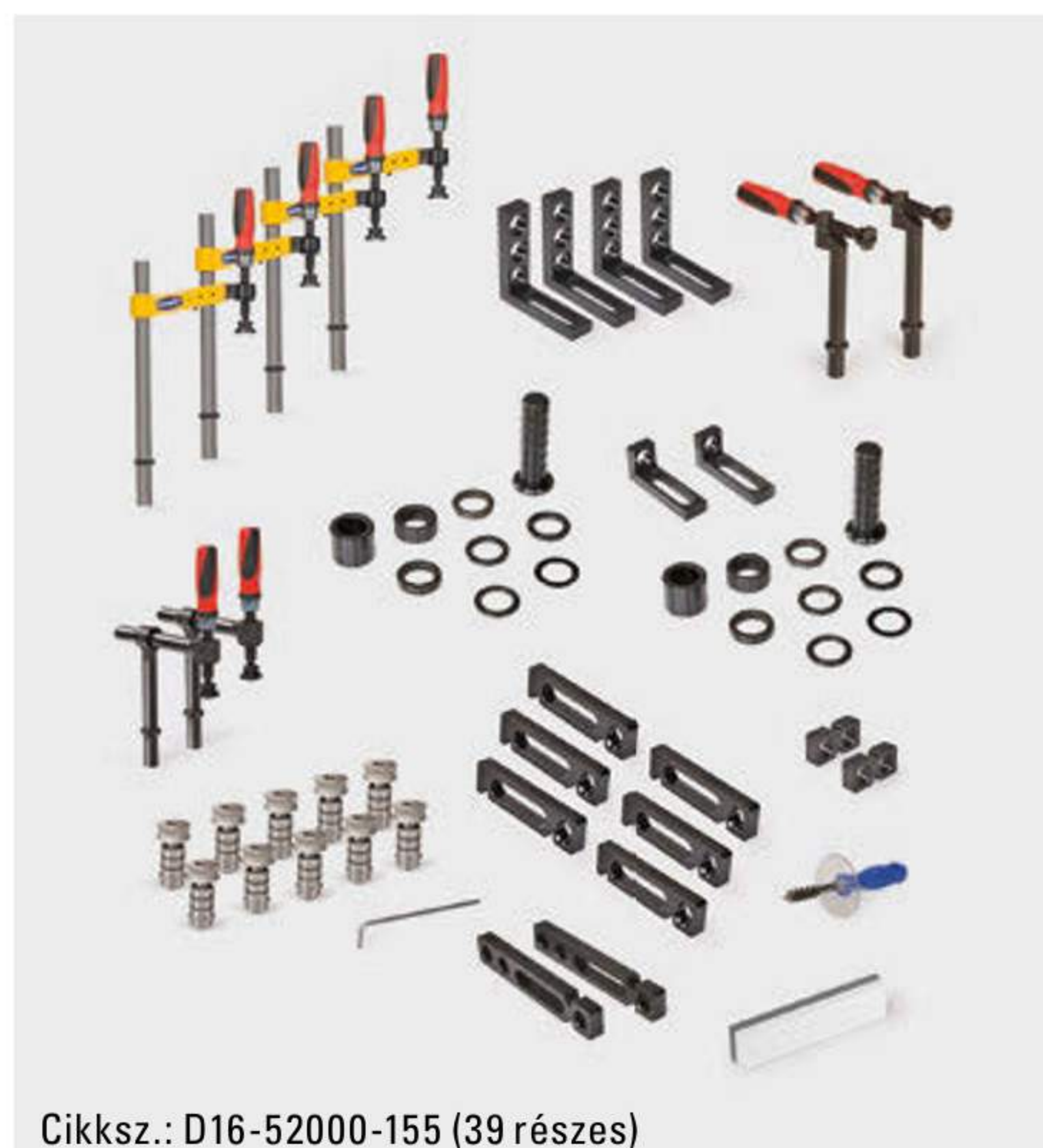

Cikksz.: D16-52000-155 (39 részes)

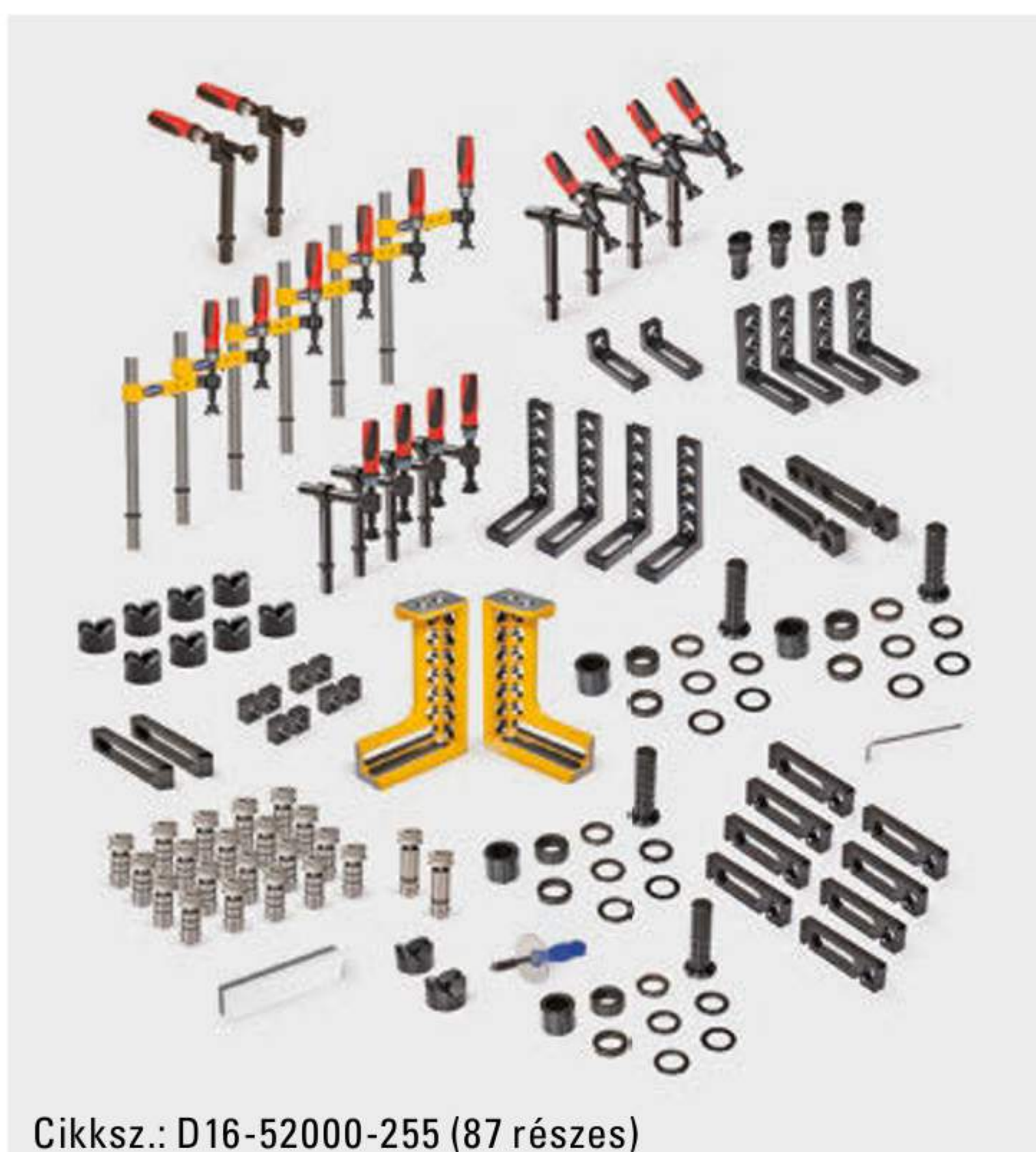

Cikksz.: D16-52000-255 (87 részes)

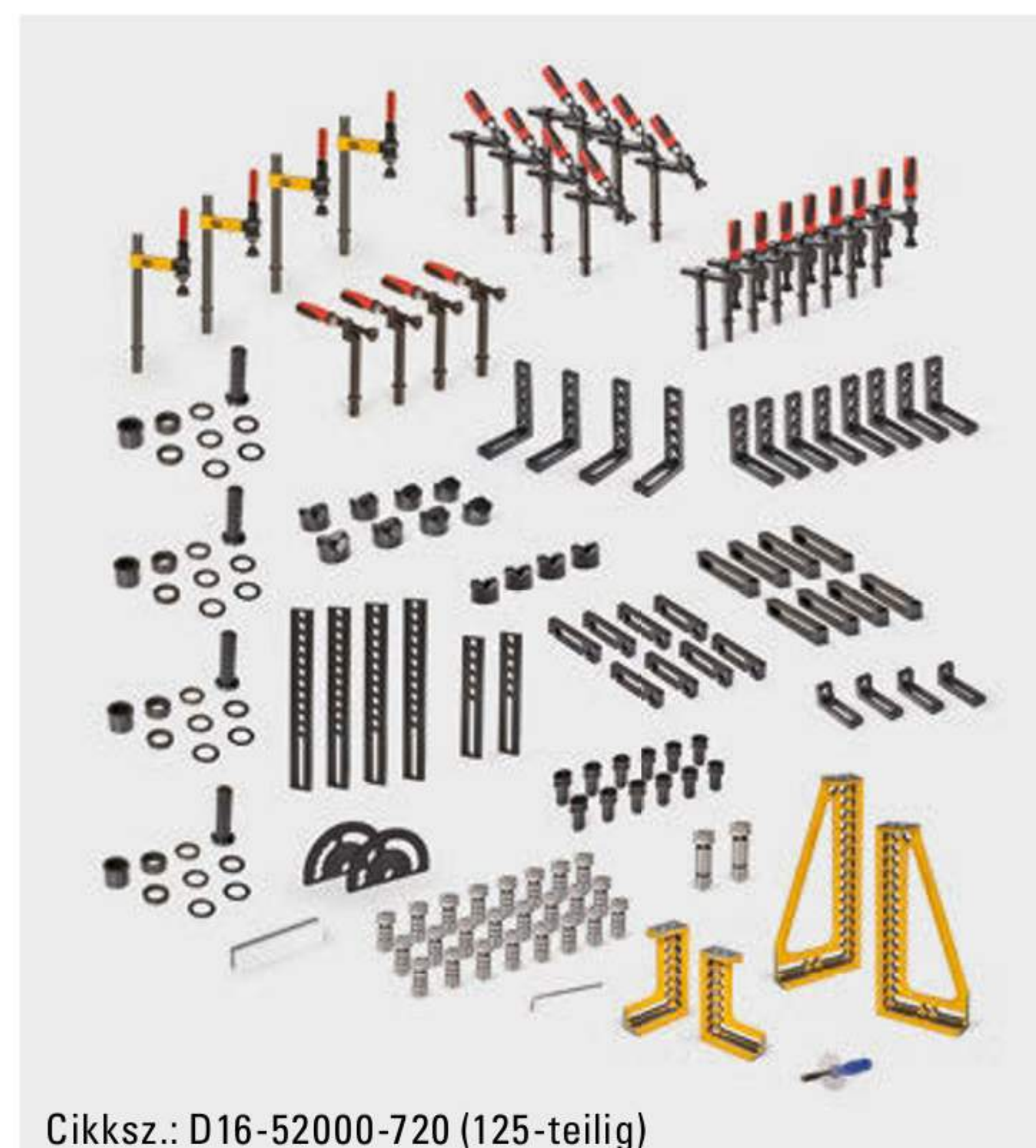

Cikksz.: D16-52000-720 (125-teilig)

PROFIPusLINE (PL) 16 Készlet D 155

PROFIPusLINE (PL) 16 Készlet D 255

PROFIPusLINE (PL) 16 Készlet D 720

	D 155	D 255	D 720		
	4	4	8	D16-03001-000	Ütköző- és befogószög 90 x 90 x 25 mm
	2	2	4	D16-03001-002	Ütköző- és befogószög 90 x 37,5 x 25 mm
	2	4		D16-05002-000	Univerzális ütköző / kicsi / L55
		1	1	D16-03002-000	Ütköző- és befogószög, jobbos 200 x 137,5 x 50 mm
		1	1	D16-03002-001	Ütköző- és befogószög, balos 200 x 137,5 x 50 mm
			1	D16-03003-000	Ütköző- és befogószög, jobbos 400 x 187,5 x 50 mm
			1	D16-03003-001	Ütköző- és befogószög, balos 400 x 187,5 x 50 mm
	4	4		D16-03008-000	Ütköző- és befogószög 140 x 90 x 25 mm
	6	8	8	D16-05001-004	Univerzális ütköző skálaosztással 115 x 25 x 12 mm
			2	D16-05003-000	Ütközőléc, hossz 250, 250 x 50 x 12 mm
			4	D16-05003-001	Ütközőléc, hossz 400, 400 x 50 x 12 mm
	2	2		D16-05009-000	Univerzális ütköző / L 165
			2	D16-05013-010	Szögbeállító sablon
		2	8	D16-05015-000	Tolóütköző 150 x 25 x 12 mm
	10	20	24	D16-06001-000	PS csap, rövid Ø 16
		2	2	D16-06002-000	PS csap, hosszú Ø 16
		4	12	D16-06009-000	Ütköző- és letűzőcsap Ø 16
			4	D16-07001-001	Kiegyenlítő csavaros befogó gyorszorító hengerrel
	4	6		D16-07001-000	180°-os kiegyenlítő csavaros befogóorsóval
	2	4	8	D16-07005-000	180°-os csavaros befogóorsóval
	2	2	4	D16-07008-000	90°-os tolócsavaros befogóorsóval
		4	8	D16-07009-000	45°-os tolócsavaros befogóorsóval – 130 mm-es függőleges cső
	2	4	4	D16-09001-000	Felrakókészlet 9 részes – Ø 25 x 60 mm
		2	8	D16-09003-000	Prizmatartó, acél, barnára festett Ø 80 mm
		8	4	D16-09004-000	Prizmatartó, acél, barnára festett Ø 58 mm
	1	1	1	D16-10002-000	Körkefe Ø 16
	1	1	1	D00-10007-000	Lehúzóké
	1	1	1	D16-10008-000	Hatlapfejű szögletcsavarhúzó SW 8



Cikksz.:
D16-03002-000
(jobb)

Cikksz.:
D16-03002-001
(bal)

**EGYÉNILEG
HASZNÁLHATÓ**

- Ütköző- és befogószög, öntvény 200
- Fokozatmentesen beállítható és rögzíthető
- Három teljes értékű befogóoldal rendszerfuratokkal
- Speciális öntvény: a legstabilabb és a legszívósabb
- Használható pl. magas ütközőként vagy asztalhosszabbításra
- Rácsvonalakkal és finom skálaosztással
- kb. 137,5 x 75 x 200 x 50 mm
- Súly: kb. 1,7 kg

Készletét egyénileg összeállíthatja vagy kiegészítheti a DEMMELER nagy tartozékválasztékából.
A DEMMELER fő katalógust itt találja: www.demmeler.com.

3D-s hegesztőasztal PROFIEcoLINE (PE) 16

Finom alkalmazásokhoz:

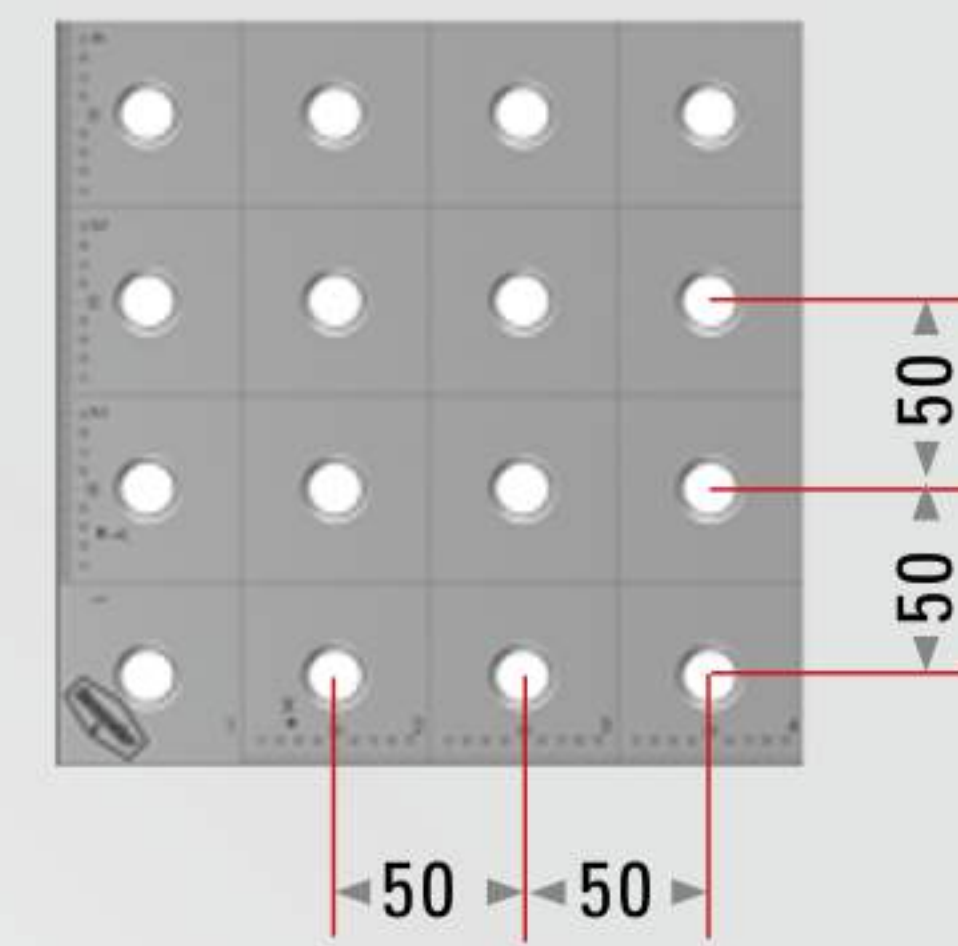
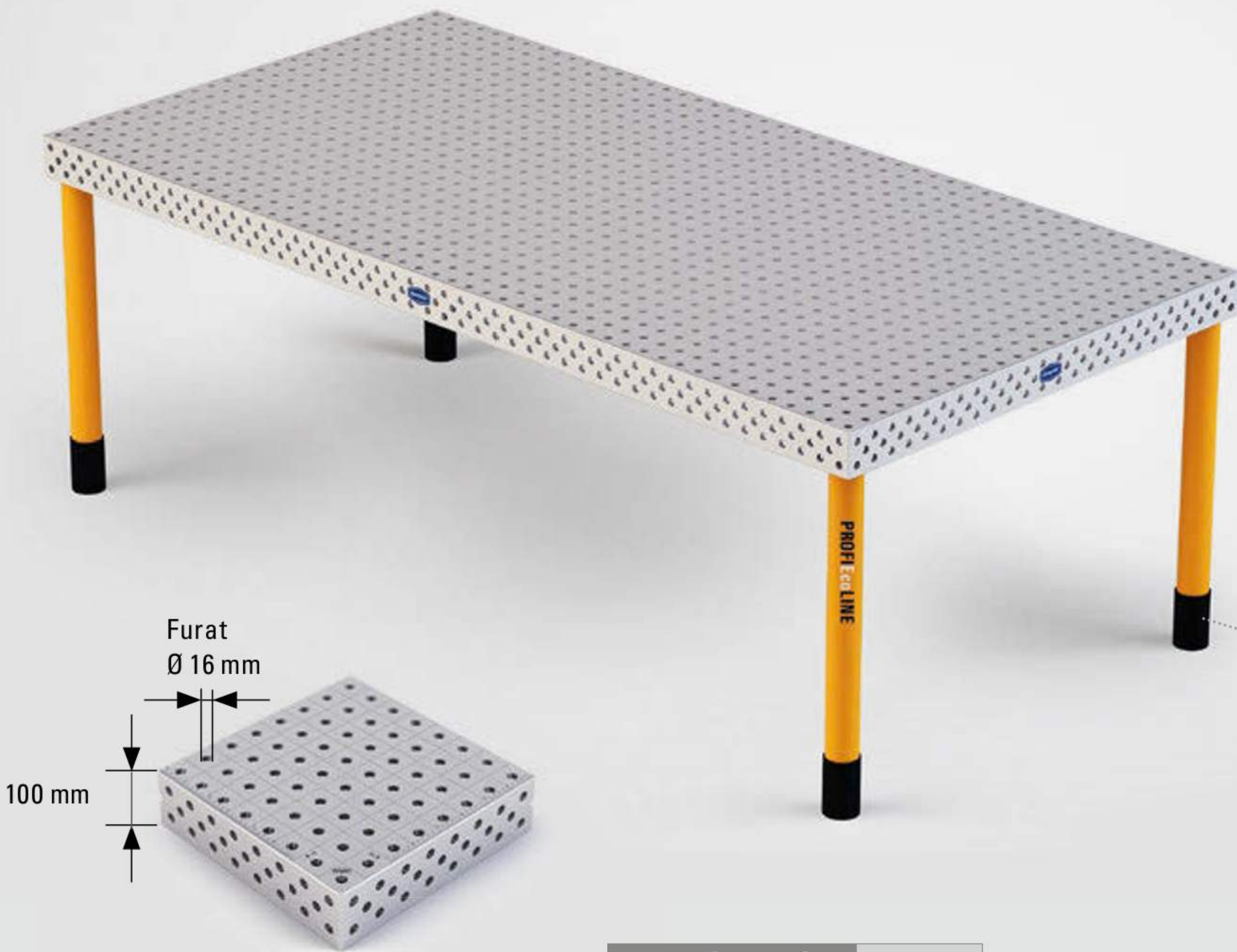
DEMMELER 3D-S HEGESZTŐASZTAL
PROFIEcoLINE (PE) 16

- Asztallap D16 rendszerfuratokkal az 50 mm x 50 mm-es rácsban
- 3 soros furatkép az asztalpofán, 50 mm-es rács a legfelső, a középső és az alsó sorban
- Asztalméretet opcionálisan edzett kivitelben is szállíthatók, DEMONT 760 M (max. 760 Vickers)
- Finom, milliméteres osztású skála
- A furatok koordinátajelölése X és Y irányban

Lengőláb stabil M 24 x 2 menetes orsóval, ± 30 mm-rel finoman beállítható
Lábmandzsetta megakadályozza a hegesztőcső beszorulását és védi a menetes orsót a szennyeződéstől.

KEMÉNYSÉG
DEMONT 760 M

ASZTALMÉRET H X SZ	ASZTAL STANDARD LÁBBAL	EDZETT DEMONT 760 M
1000 x 500 mm	PE16-01000-001	PE16-01000-011
1000 x 1000 mm	PE16-01001-001	PE16-01001-011
1200 x 800 mm	PE16-11019-001	PE16-11019-011
1500 x 1000 mm	PE16-01017-001	PE16-01017-011
1200 x 1200 mm	PE16-01056-001	PE16-01056-011
1500 x 1500 mm	PE16-01011-001	PE16-01011-011
2000 x 1000 mm	PE16-01002-001	PE16-01002-011
2400 x 1200 mm	PE16-01003-001	PE16-01003-011
3000 x 1500 mm ¹	PE16-01004-001	PE16-01004-011

¹2-szer 1500 x 1500 x 100 mm.

Egyedi méretek rendelésre szállíthatók! Az asztal rendelésre más anyagból is szállítható (pl. nemesacél)!



KÜLÖNBÖZŐ VÁLTOZATÚ LÁBAK RENDELHETŐK.



Teleszkópláb



Nehézteher kerék



Rögzítő láb

Fenntartjuk a tévedések és a változtatások jogát.
Ajánlatunk kötelezettség nélküli.

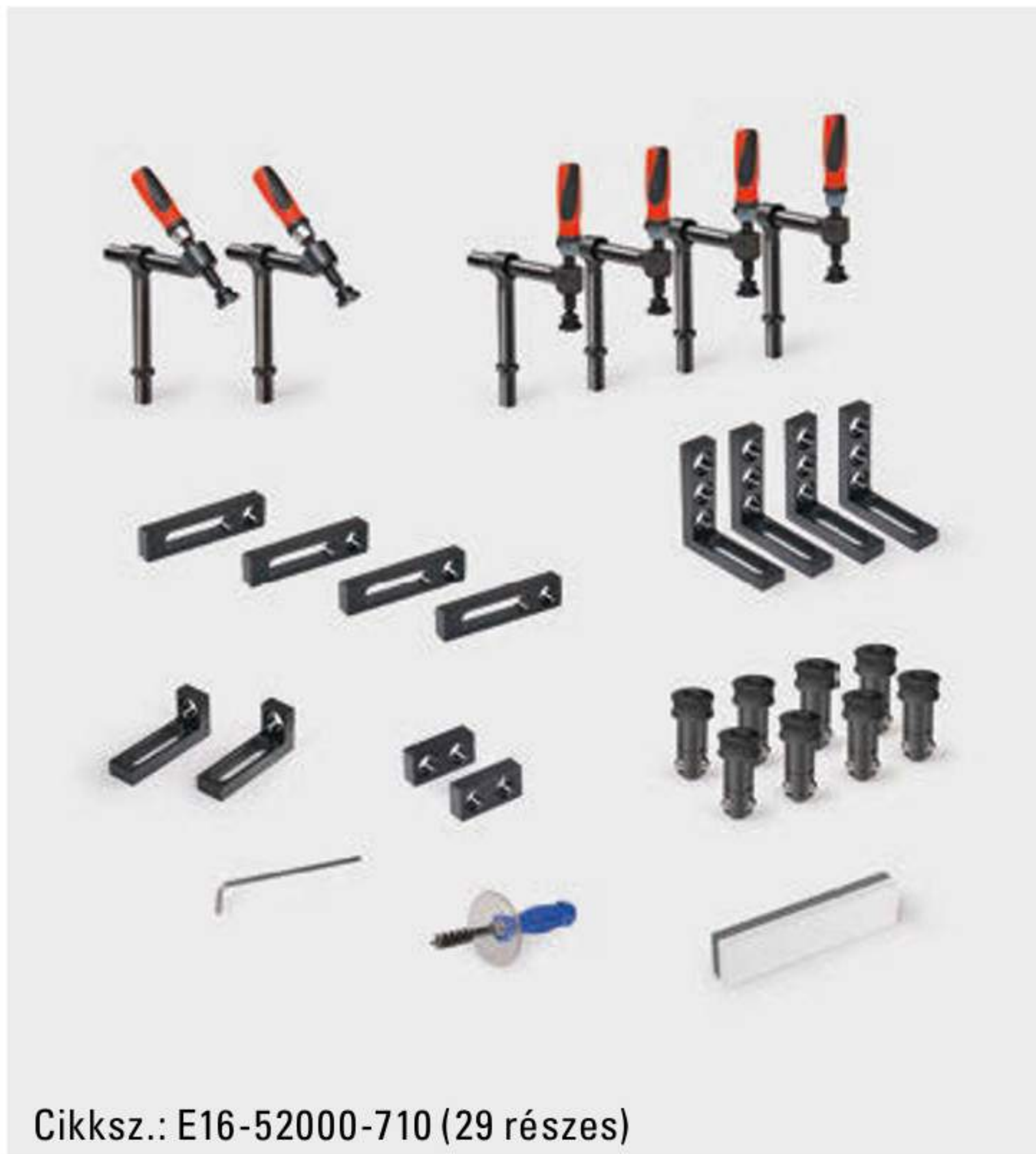

Cikksz.: E16-52000-710 (29 részes)

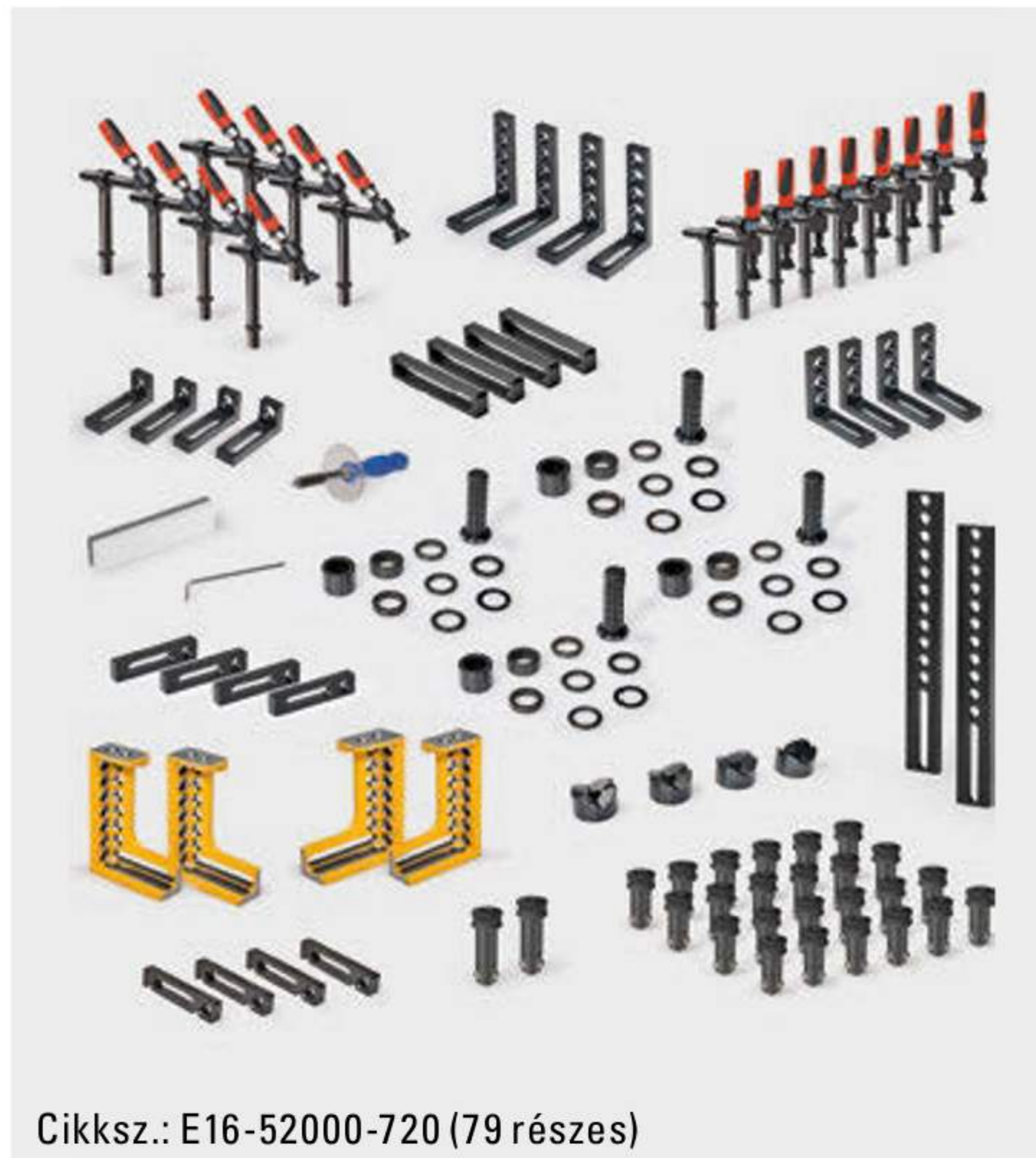

Cikksz.: E16-52000-720 (79 részes)

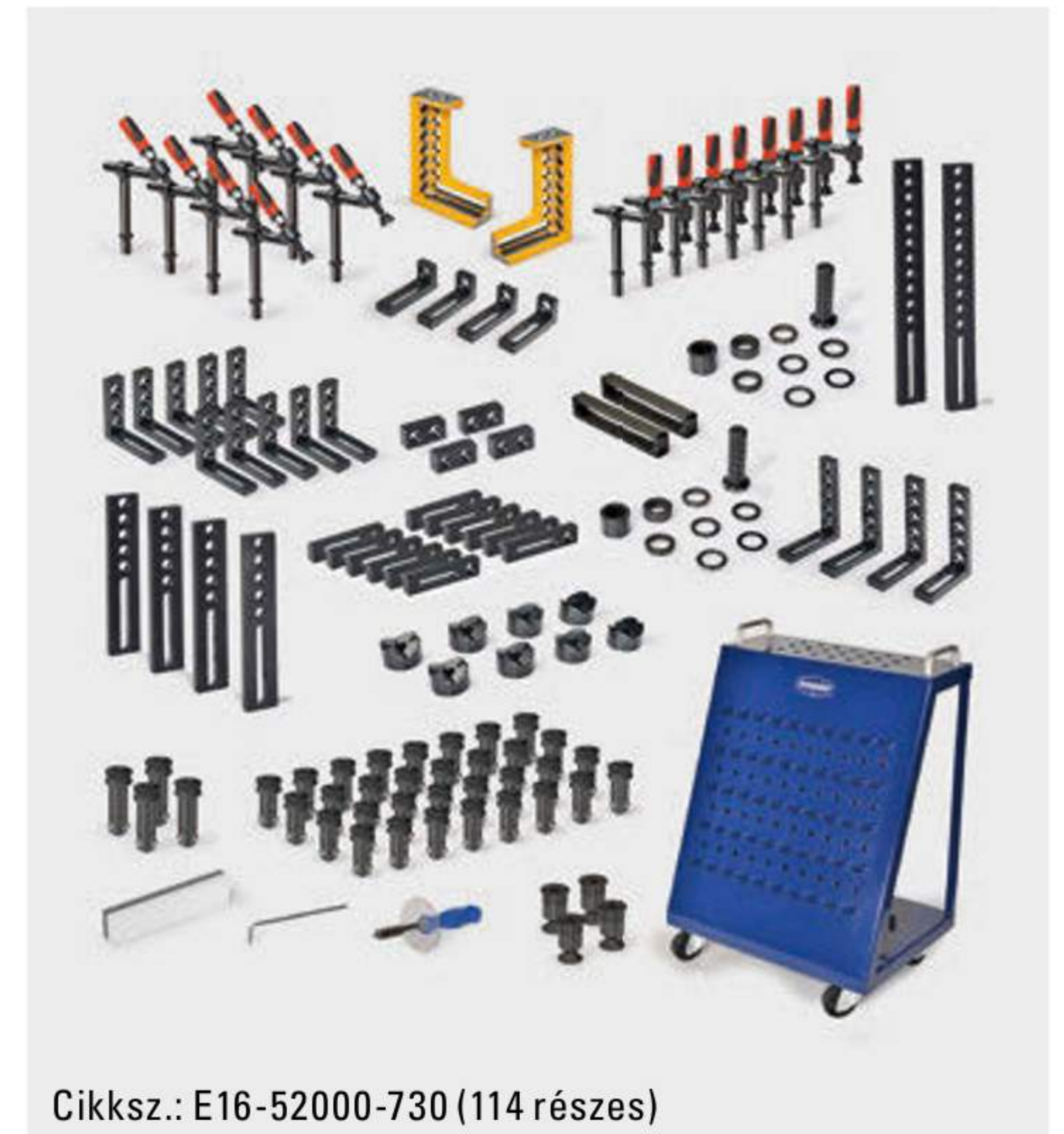

Cikksz.: E16-52000-730 (114 részes)

PROFIEcoLINE (PE) 16 Készlet E 710

PROFIEcoLINE (PE) 16 Készlet E 720

PROFIEcoLINE (PE) 16 Készlet E 730

	E 710	E 720	E 730		
		4	4	E16-03008-000	ECO ütköző- és befogószög hossz – 140 x 90 x 25 mm
	4	4	10	E16-03001-000	ECO ütköző- és befogószög hossz – 90 x 90 x 25 mm
	2	4	4	E16-03001-002	ECO ütköző- és befogószög hossz – 90 x 37,5 x 25 mm
		2	1	E16-03002-000	ECO ütköző- és befogószög, jobbos – 200 x 137,5 x 50 mm
		2	1	E16-03002-001	ECO ütköző- és befogószög, balos – 200 x 137,5 x 50 mm
	2		4	E16-05002-000	ECO-Universal ütköző, kicsi L55
	4	4	12	E16-05001-000	ECO-Universal ütköző, nagy L115
	4	2		D16-09001-000	Felrakókészlet 9 részes
	4	2		E16-05015-000	ECO tolóütköző L150
		4		D16-05003-000	Ütközőléc 250 mm
	2	2		D16-05003-001	Ütközőléc 400 mm
	4	8	8	D16-07005-000	180°-os csavaros befogóorsóval
	2	8	8	D16-07009-000	45°-os tolócsavaros befogóorsóval
		4	8	D16-09003-000	Prizmatartó Ø 80 mm
	1	1	1	D16-10002-000	Körkefe Ø 16 mm
	1	1	1	D00-10007-000	Lehúzó
	1	1	1	E16-10008-000	Hatlapfejű szögletcsavarhúzó SW 5
		4		D16-06003-000	Összekötő hüvely, rövid
		2	4	E16-06002-000	ECOLine csap, hosszú
	8	24	32	E16-06001-000	ECOLine csap, rövid
			1	D16-11001-002	Tartozékkocsi D16

Cikksz.: D16-03007-000 (jobb)

Cikksz.: D16-03007-003 (bal)

FOKOZATMENTES DŐLÉS 0° ÉS 225° KÖZÖTT

- Univerzális forgató- és dőlésszög hidromechanikus befogóval:
>> teljesen karbantartás mentes
>> tartóerő max. 160 Nm forgatási nyomatékig a 16-os rendszernél
- más rendszerrel kombinálható
- vízszintesen és függőlegesen használható
- kb. 225 x 50 mm
- Súly: kb. 3 kg

Rendelésre az ECOLine befogócsapokat a készletben PS befogócsapokra cseréljük.

Felár PS befogócsap, rövid

Készlet E 710	E16-52000-711
Készlet E 720	E16-52000-721
Készlet E 730	E16-52000-731



Készletét egyénileg összeállíthatja vagy kiegészítheti a DEMMELER nagy tartozékválasztékából.
A DEMMELER fő katalógust itt találja: www.demmeler.com.

ÚJ FORMATERV

HIGH PERFORMANCE – tökéletes kezelés DEMMELER Performance csavaros befogóval

Fokozatmentes elfordítás. 360°-os forgatása. Univerzális munka könnyen!

A befogóorsó tartócső beállító tartományának < 130 mm feletti elfordításával

Rövidített befogóút Hosszabbított befogóút

Fokozatmentesen elfordítható és < 360°-kal forgatható

< Laposra összecsuksukható

Három cserélhető működtetési fajta < (orsó, rövid orsó és gyorszorító henger)

Állítható körprofilú cső

max. 240 mm

< Csőhossz 300 mm

Prizmás nyomótányér: Önközpontosítón fog be a munkadarabon



Orsó persellyel és nyomótányérral
Cikksz.: D28-07020-000

Rövid orsó persellyel és nyomótányérral
Cikksz.: D28-07022-000

Gyorszorító henger nyomótányérral
Cikksz.: D28-07021-004

Orsó és gyorszorító henger, cserélhető

D28 Nagy teljesítményű csavaros befogó orsóval

- Univerzálisan használható a munkadarab vízszintes/függőleges és döntött befogásához
- Fokozatmentesen elfordítható és 360°-kal forgatható
- A befogóorsó tartócső beállító tartományának 130 mm feletti elfordításával anélkül, hogy a befogót áthelyeznék (az elődváltozat 68 mm)
- Laposra összecsuksukható (kevesebb tárolóhely szükséges)
- Három cserélhető működtetési fajtával (orsó, rövid orsó és gyorszorító henger)
- Vízszintes hossz max. 240 mm, C 300 mm
- Súly: kb. 2,2 kg

Cikksz.: D28-07009-033



Messzemenően rugalmas. A nagy teljesítményű csavaros befogó moduláris kialakításának köszönhetően tökéletesen illeszkedik a különböző befogási helyzetekhez. A fokozatmantes elfordulás és a $\pm 360^\circ$ -os forgatás lehetővé teszi a kerek vagy szögletes munkadarabok vízszintes/függőleges és ferde befogását. A prizmával ellátott standard nyomótányér a munkadarabon mindig öncentrikusan fog be. A prizma megakadályozza a megcsúszást és a felbillenést. A befogásra váró darab alakjától és tulajdonságától függően további nyomó- és tartóelemek állnak rendelkezésre a gyors cseréhez.

További tartozékok és szortítók a www.demmeler.com oldalon.

Jellegzetes alkalmazási lehetőségek



Szűk helyviszonyok. A DEMMELER nagy teljesítményű csavaros befogó lehetővé teszi a könnyű befogást a nehezen elérhető helyeken is. A prizmás nyomótányér biztosítja az erők centrikus eloszlását.



Pontos pozíciójú befogás. A nagy teljesítményű csavaros befogó még a munkadarabok ferde befogásakor is stabil marad. Fokozatmentesen fordítható és 360° -kal elforgatható, minden befogási helyhez alkalmazkodik.



Meghosszabbított beállító tartomány. Az új kialakítás megkönnyíti az egymáshoz közeli és távoli munkadaraboknak a legközelebbi rendszerfurathoz való befogását.



Egyedülálló
forgás-
tartomány max.
180 fok

Különleges rugalmasság hegesztés és szerelés közben.

Korlátozott hely. Korlátlan lehetőségek. Maximális rugalmasság hegesztéskor vagy szereléskor a standard, 180°-kal fordítható tartománynak köszönhetően.

A DEMMELER Ergonomix M termékcsalád különlegessége a nagy, 180°-kal fordítható tartomány. Számos munkadarabnál ez döntő előny, ha egyetlen befogással, további elfordítás nélkül is megmunkálható. A hangsúly a DEMMELER termékek kiváló ár-érték arányán van.



Kérjen jelenlegi
manipulátorunkról is
prospektust.



Mentse el a különféle munkadarab programokat a tanításvezérlés segítségével, és szükség esetén hívja meg őket.

Az Ergonomix M 2000 felszereltségei és optimális bővítési lehetőségei

1 Vezérlő

Szériefelszereltség

- kezelőkarimával 2
- lábgonnbal 3

● Szériefelszereltség

○ Egyedi felszerelés

4 Betanításvezérlő

Cikksz. Z00-01001-008

5 Lézerszkener

Cikksz. Z00-01010-001

6 Forgatásátvezető

állapotlekérdezésekhez, elektromos:

Cikksz. Z00-01004-005

pneumatikus befogószerkezetekhez:

Cikksz. Z00-01004-008

hidraulikusbefogószerkezetekhez:

Cikksz. Z00-01004-009

7 Testelőcsatlakozó

max. 400 A 60% ED-nél:

Cikksz. Z00-01000-002

max. 700 A 60% ED-nél:

Cikksz. Z00-01000-009

Alapmodell Ergonomix M 2000

Megnevezés		M 2000 / V1250	M 2000 / V2500
Tartóteher (vagy asztallap)	[kg]	2000	2000
D=max. zavaró kör 180°-og (vagy asztallap)	[mm]	1000	1000
Magasság:	[mm]	650	650
Max. fordulatszám	[ford./perc]	1,4	1,4
Min. fordulatszám	[ford./perc]	0,75	0,2
Forgatónyomaték	[Nm]	1250	2500
Billenésszög	[°]	180	180
Billenésnyomaték	[Nm]	8000	8000
A=min. magasság (vagy asztallap)	[mm]	490	490
B=max. magasság 180°-os elfordításnál	[mm]	970	970
C=max. magasság 90°-os elfordításnál	[mm]	1480	1480
Kezelőkarima		✓	✓
10 fokozatú fordulatszám szabályozás		✓	✓
Motorok / körtengely		1	2
Cikksz.		M02-02000-006	M02-02000-007

Adatok asztallap nélkül. További felszerelési részletek megrendelésre.

Fenntartjuk a tévedések és a változtatások jogát. Ajánlatunk kötelezettség nélküli.

Opcionális befogási megoldások: Asztallapok és 3D-s munkaasztalok

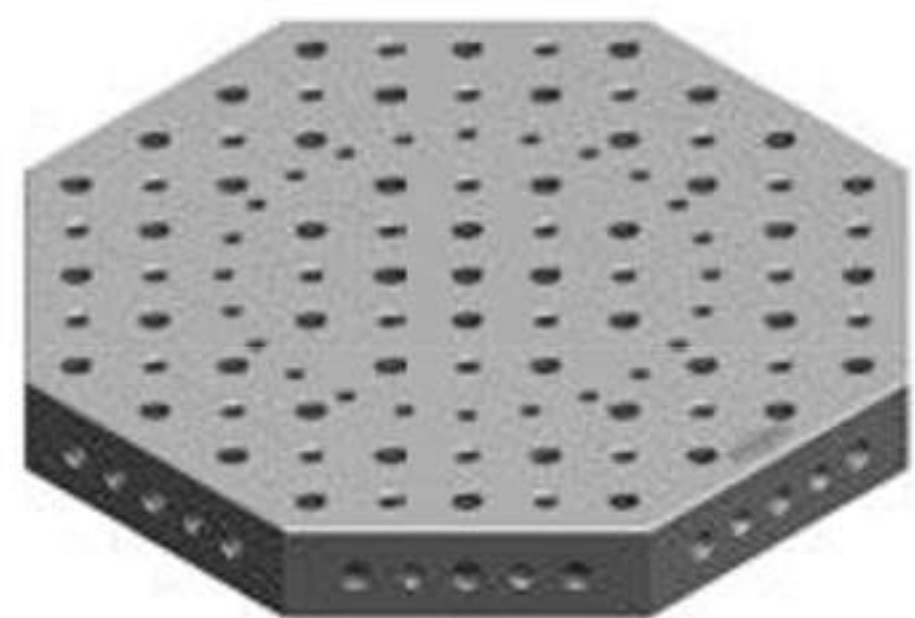

3D-s munkaasztal Okto (Ergonomix M2000-hez)

- 3D-s munkaasztal Okto D28 rendszerfuratokkal 100 x 100 mm-es rácsban és M24 menettel az átlós rácsban
- Alsó takarólemezzel ütközésvédőként
- Méretek: SW 800, H 100 mm, Súly: 155 kg

Cikksz.: D28-01013-032



Cserélhető asztali furatlapok (Ergonomix M2000-hez)

- Cserélhető asztali furatlap D28 rendszerfuratokkal a 100 x 100 mm-es rácsban és M24 menettel az átlós rácsban
- Alsó takarólemezzel ütközésvédőként
- Méretek: SW 800, H 25 mm, súly: 120 kg

Cikksz.: D28-02001-221



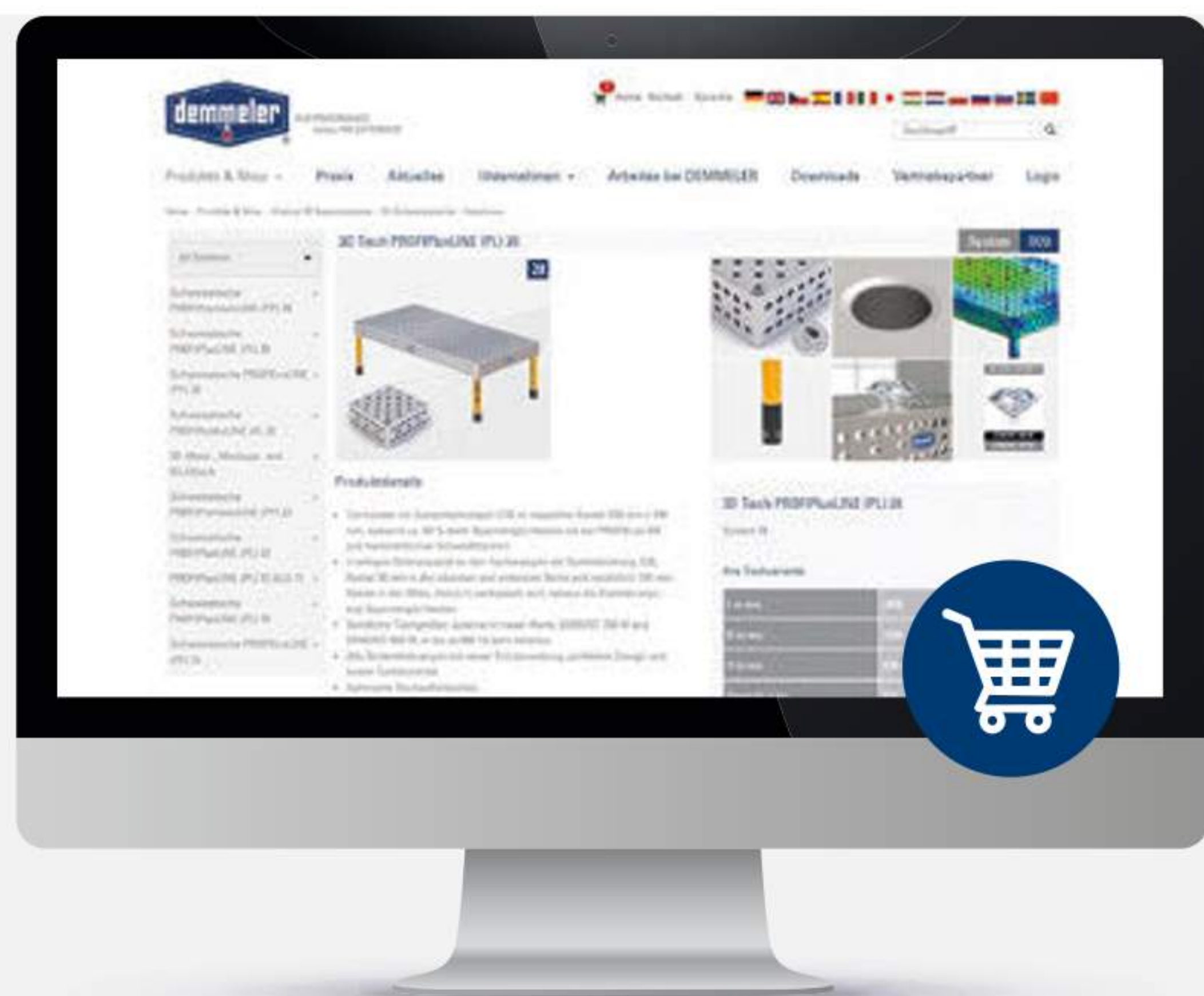

Kényelmes online rendelés: DEMMELER Webshop

Fedezze fel weboldalunkon a befogórendszerek, szerszámok és tartozékok teljes kínálatát, és rendelje meg őket kényelmesen, online.



Iratkozzon fel számos termék- és alkalmazási példát bemutató, új Youtube csatornánkra.

FAXOS RENDELŐLAP – FAXSZÁM: +49 8335 9859-27

Mennyiség	Cikksz.	Cikknév	Darabár	Teljes ár



„Eredeti 3D befogórendszerek és hegesztőasztalok”

Fő katalógusunk több mint 620 oldalon mutatja be széles termékpalettánk teljes választékát számos érdekes alkalmazási példával.

Kérem, küldjék meg a fő katalógust.

Önök címe / cégbélyegző / aláírás

Szeretne több információt kapni termékeinkről?
Szívesen elküldjük Önöknek ingyenes termékismertetőinket. Kérjük, csak jelölje x-szel.



Manipulátorok



NC körasztalok



Szerszám-cserélő rendszerek

A www.demmeler.com címen a prospektusok PDF formátumban letölthetők.



OUR PERFORMANCE
makes THE DIFFERENCE

DEMMELER Maschinenbau GmbH & Co. KG
Alpenstraße 10, 87751 Heimertingen / Germany
Telefon: +49 8335 9859-0
Telefax: +49 8335 9859-27
E-mail: sales@demmeler.com
Internet: www.demmeler.com

Az Önök meghatalmazott forgalmazási partnere:



Cím: 9700 Szombathely, Nári külső út 2/D
Tel.: +36 30/281 20 40
Email: szikra@szikrahegesztes.hu
Web: www.szikrahegesztes.hu